

RENSEIGNEMENTS DE SÉCURITÉ À L'INTENTION DE L'INSTALLATEUR ET DU CONSOMMATEUR

VEUILLEZ CONSULTER LE PRÉSENT GUIDE AVANT DE MONTER L'APPAREIL ET DE L'UTILISER.

AVERTISSEMENT:

IL FAUT SUIVRE LES DIRECTIVES DU PRÉSENT GUIDE À LA LETTRE, AU RISQUE DE PROVOQUER UN INCENDIE OU UNE EXPLOSION SUSCEPTIBLE D'OCCASIONNER DES DOMMAGES MATÉRIELS, DES BLESSURES OU MÊME LA MORT.

CONSIGNES DE SÉCURITÉ

C'est à un installateur compétent, à un centre de réparation ou au fournisseur de gaz qu'il incombe d'effectuer l'installation et la réparation de l'appareil.

SI VOUS SENTEZ L'ODEUR DU GAZ:

- N'essayez pas d'allumer quelque appareil que ce soit.
- Ne touchez pas aux interrupteurs électriques et ne vous servez pas du téléphone dans votre édifice.
- En utilisant le téléphone d'un voisin, appelez immédiatement votre fournisseur de gaz et suivez ses conseils.
- Si vous ne réussissez pas à joindre votre fournisseur de gaz, communiquez avec le service d'incendie.

N'ENTREPOSEZ OU N'UTILISEZ JAMAIS D'ESSENCE ET DE LIQUIDES OU DE VAPEURS INFLAMMABLES À PROXIMITÉ DU POÊLE OU DE TOUT AUTRE APPAREIL.

Lorsque les codes locaux ne l'interdisent pas, l'appareil de chauffage peut faire l'objet d'une installation dans une maison mobile préfabriquée à emplacement permanent.

L'appareil de chauffage ne doit s'utiliser qu'avec le type de gaz indiqué sur la plaque signalétique.

L'appareil de chauffage ne peut faire l'objet d'une utilisation avec d'autres gaz à moins d'utiliser un nécessaire de conversion approuvé à cette fin.



Poêle Stardance® au gaz à ventilation directe ou naturelle Modèles :

SDDVT Série : SDDVTCB, SDDVTEB, SDDVTBS, SDDVTBD, SDDVTBM

SDDVTC Série : SDDVTCSCB, SDDVTCSEB, SDDVTC SBS, SDDVTC SBD, SDDVTC SBM

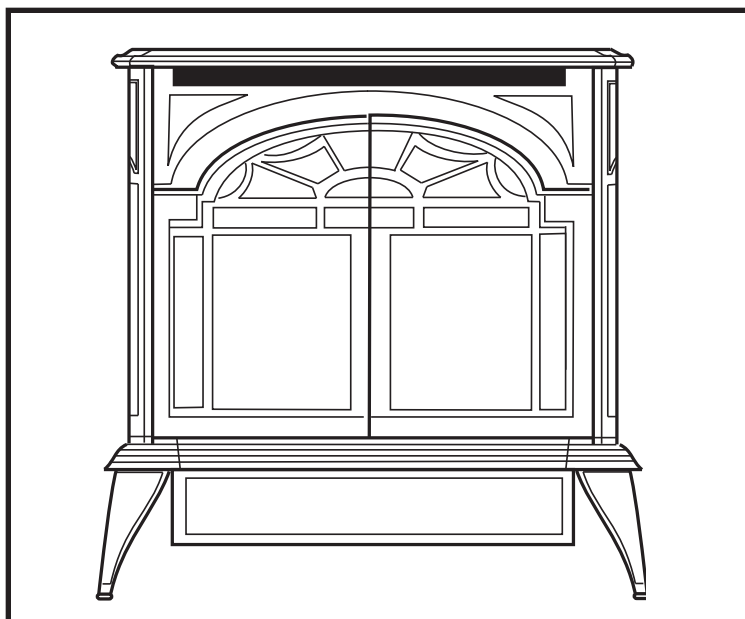

Manuel d'Installation et d'Utilisation du Propriétaire



INSTALLATEUR : laissez ce manuel avec l'appareil.
PROPRIÉTAIRE : conservez ce manuel pour consultation future.

Table des Matières

VEUILLEZ PRENDRE CONNAISSANCE DES INSTRUCTIONS D'INSTALLATION ET DE FONCTIONNEMENT DE L'APPAREIL AVANT DE VOUS EN SERVIR.

Nous vous félicitons d'avoir fait l'acquisition d'un poêle à gaz Vermont Castings et nous vous en remercions.

IMPORTANT: Veuillez lire attentivement les instructions et les avertissements contenus dans le présent guide avant de procéder à l'installation. L'inobservation de cette consigne peut entraîner un risque d'incendie et annuler la garantie.

| | | | |
|--|----|---|----|
| Instructions d'installation de l'appareil | 3 | Utilisation | |
| Dimensions du poêle | 4 | La première flambée | 32 |
| Normes d'installation..... | 5 | Renseignements sur la veilleuse et le brûleur | 32 |
| Emplacement du poêle | 5 | Réglage de la température et de la flamme..... | 32 |
| Normes de dégagement | 5 | Caractéristiques de la flamme | 32 |
| Disposition parallèle..... | 6 | Instructions d'allumage et de fonctionnement | 34 |
| Disposition en coin..... | 6 | Dépannage / système de réglage de gaz Série | |
| Axe mural par rapport au plancher | 6 | RADVT 35 | |
| Espaces de dégagement par rapport aux murs et au | | Consignes pour la série RCSITEA..... | 36 |
| plafond | 7 | Dépannage | 40 |
| Normes de disposition de l'âtre..... | 7 | Instructions de conversion du combustible | 41 |
| Hautes altitudes | 7 | Entretien | |
| Spécifications du gaz | 7 | Inspection annuelle du système..... | 45 |
| Pressions à l'entrée et au collecteur | 7 | Inspection et nettoyage du brûleur et des bûches | 45 |
| Sortie horizontale | 8 | Entretien de la fonte..... | 45 |
| Sortie verticale | 8 | Nettoyage du verre | 45 |
| Ajustement de la plaque de réduction de débit pur .. | | Remplacement du panneau vitre | 45 |
| des parcours | | Remplacement du joint d'étanchéité..... | 46 |
| de ventilation étendus..... | 9 | Inspection annuelle du système de ventilation | 46 |
| Espaces de dégagement des sorties de ventilation.. | | Vérification régulière de la flamme de gaz..... | 46 |
| | 10 | Désassemblage du poêle | 47 |
| Données de ventilation générale – Emplacement ... | | Schémas de câblage | 48 |
| des sorties..... | 11 | Pièces de rechange | 50 |
| Espaces de dégagement des sorties | 12 | Accessoires optionnels | 51 |
| Exigences de ventilation - ventilation naturelle seule | | Garantie | 55 |
| ment 12 | | | |
| Normes et options de ventilation | 13 | | |
| Procédures d'assemblage | | | |
| Installation du ventilateur optionnel..... | 15 | | |
| Assemblage du système de ventilation..... | 16 | | |
| Installation du conduit de raccordement de ventila... | | | |
| tion | | | |
| (Composants Vermont Castings Group) | 16 | | |
| (Composants DuraVent)..... | 17 | | |
| (Composants Selkirk)..... | 17 | | |
| Sortie latérale par le mur..... | 18 | | |
| Sortie de ventilation sous le niveau du sol | 19 | | |
| Ensemble de ventilation vertical (à travers le mur)20 | | | |
| Système à ventilation directe Selkirk | 21 | | |
| Système de ventilation - ventilation naturelle..... | 26 | | |
| Installation de l'ensemble de bûches | 28 | | |
| Raccordement de la canalisation d'alimentation de .. | | | |
| gaz 30 | | | |
| Renseignements sur le brûleur | 30 | | |
| Installation de l'interrupteur marche-arrêt (ON/OFF) . | | | |
| | 31 | | |
| Raccordement du thermostat (optionnel)..... | 31 | | |
| Pose du récepteur - Série SDDVTCS..... | 31 | | |
| Installation de la façade | 31 | | |

Instructions d'Installation et de Fonctionnement

Le poêle Stardance à ventilation directe ou naturel modèles SDDVTCB, SDDVTB, SDDVTBS, SDDVTBD, SDDVTBM, SDDVTCSCB, SDDVTCSEB, SDDVTCSEBS, SDDVTCSEBD, SDDVTCSEBM constitue un appareil de chauffage au gaz ventilé qui fait l'objet d'une homologation aux normes ANSI Z21.88-2009 et CSA 2.33-2009 régissant les poêles à gaz ventilés, ainsi qu'à la norme CSA 2.17-M91 régissant les appareils alimentés au gaz servant à haute altitude.

L'installation du poêle à gaz Stardance à ventilation directe doit se conformer aux codes locaux ou, en l'absence de ces derniers, à la dernière version du code national ANSI Z223.1/NFPA 54 régissant les gaz combustibles et au code d'installation CSA B-149.1. [EXCEPTION: Ne procédez pas au rationnement de l'appareil en altitude, mais maintenez-y une pression au collecteur de 0.8 kPa (3.5 po de colonne d'eau) pour le gaz naturel et une pression maximum à l'entrée de 2.4kPa (10po de colonne d'eau) pour le gaz de pétrole liquéfié.]

L'appareil de chauffage ne doit s'utiliser qu'avec le type de gaz indiqué sur la plaque signalétique. Il ne peut non plus faire l'objet d'une utilisation avec d'autres gaz à moins d'utiliser un nécessaire de conversion approuvé à cette fin.

C'est au centre de réparation agréé qu'il incombe de confier l'installation, l'entretien et le remplacement des canalisations, de l'équipement ou des accessoires d'utilisation du gaz. On entend par « centre agréé » toute personne, entreprise ou société qui, agissant ou non par le biais d'un représentant, assume la responsabilité (a) d'installer ou de remplacer les canalisations de gaz ou (b) de raccorder, d'installer, de réparer ou d'entretenir l'équipement et qui, en plus de posséder une expérience pertinente dans ce domaine, connaît les mesures de précaution à prendre aux fins d'exécution de ces travaux et se conforme à toutes les normes des autorités responsables en la matière.

Le poêle à gaz Stardance à ventilation directe ou naturelle doit faire l'objet d'une inspection préalable à son utilisation et d'une vérification annuelle par un centre de réparation agréé. Il est impératif de tenir propres les boîtiers de commande, les brûleurs et les conduits de circulation d'air.

Il faut débrancher le robinet d'arrêt relié à la conduite d'alimentation de gaz de l'appareil de chauffage Stardance à ventilation directe ou naturelle au cours des essais de pression du système à des pressions supérieures à 3.5 kPa (1/2psig).

Il faut assurer l'isolement de la conduite d'alimentation de gaz de l'appareil de chauffage Stardance à ventilation directe ou naturelle par la fermeture du robinet d'arrêt à commande manuelle au cours des essais de pression du système à des pressions égales ou inférieures à 3.5 kPa (1/2psig).

La « ventilation directe » décrit un système de combustion étanche au sein duquel l'air d'admission extérieur servant à la combustion et les gaz d'échappement entrent et sortent par deux passages concentriques indépendants au sein du même système de ventilation étanche. L'installation ne fait pas appel à l'air ambiant afin d'assurer la combustion de l'appareil au gaz. Le système de ventilation directe favorise la ventilation directe de ce dernier à l'atmosphère par les murs latéraux de la maison ou à travers le toit. Les systèmes de ventilation classiques (ventilation naturelle) aspirent l'air ambiant de la pièce aux fins de combustion avant d'assurer la ventilation verticale à travers le toit des gaz d'échappement à l'atmosphère.

L'appareil de chauffage au gaz fait l'objet d'une approbation aux fins d'installation dans les chambres à coucher aux États-Unis et au Canada. Pour plus de renseignements sur les normes de ventilation naturelle, consultez les codes locaux.

Lorsque les codes locaux, provinciaux ou ceux qui relèvent des États ne l'interdisent pas, l'appareil de chauffage au gaz peut également faire l'objet d'une installation dans une maison mobile de préfabriquée*.

AVERTISSEMENT: L'utilisation de l'appareil de chauffage lorsqu'il fait l'objet d'un raccordement à un système de ventilation mal installé et mal entretenu peut entraîner un empoisonnement au monoxyde de carbone (CO) ou même la mort.

Lors de son installation, l'appareil de chauffage Stardance à ventilation directe ou naturelle doit être mis à la terre conformément aux codes locaux ou, en l'absence de ces derniers, au code national de l'électricité ANSI/NFPA 70 (dernière édition) ou au code canadien de l'électricité C22.1.

Étant donné qu'il chauffe à des températures élevées, il convient de disposer l'appareil à bonne distance des endroits achalandés et de l'éloigner du mobilier et des tentures.

AVERTISSEMENT: L'appareil de chauffage devient chaud lorsqu'il fonctionne. Il convient donc de tenir les enfants, les vêtements ou le mobilier à bonne distance de ce dernier, tout contact avec sa surface de chauffe pouvant provoquer des brûlures ou l'allumage des matériaux combustibles avoisinants.

Les enfants et les adultes doivent connaître les dangers que représentent les surfaces de chauffe à haute température de l'appareil et s'en éloigner afin d'éviter les risques de brûlures ou de combustion des vêtements. Il est fortement recommandé de surveiller de près les enfants qui se trouvent dans la même pièce que l'appareil de chauffage Stardance.

Les jeunes enfants doivent faire l'objet d'une étroite surveillance lorsqu'ils se trouvent dans la même pièce que l'appareil. Les poupons, jeunes enfants et autres sont plus susceptibles de s'approcher de l'appareil et de se brûler accidentellement. S'il se trouve des personnes à risque dans la résidence, nous vous recommandons d'installer une barrière physique. Afin de limiter l'accès au foyer ou au poêle, installez une barrière de sécurité réglable afin de garder les poupons, jeunes enfants et autres personnes à risque à l'extérieur de la pièce et à l'écart des surfaces chaudes.

Il ne faut en aucun cas placer des vêtements ou des matériaux combustibles sur l'appareil de chauffage ou à proximité de celui-ci.

Avant d'utiliser l'appareil, il faut remettre l'écran protecteur, le verre de sécurité ou le dispositif de protection ayant fait l'objet d'un enlèvement aux fins d'entretien.

Éloignez les matériaux combustibles, l'essence et les liquides ou les vapeurs inflammables de l'appareil de chauffage.

Il ne faut pas non plus obstruer la circulation d'air de combustion et de ventilation de l'appareil. Son installation doit aussi tenir compte d'une accessibilité et d'un espace de dégagement suffisants afin d'en assurer le fonctionnement et l'entretien adéquats.

AVERTISSEMENT: L'appareil de chauffage au gaz ne doit en aucun cas faire l'objet d'une utilisation sans la présence du panneau vitré ou alors que ce dernier est fêlé ou endommagé. Il incombe de confier son remplacement à un technicien d'entretien agréé ou compétent.

Ne vous servez pas de l'appareil si une quelconque de ses pièces a été plongée dans l'eau. Appelez immédiatement un technicien d'entretien compétent et demandez-lui de vérifier l'appareil de chauffage et de remplacer toutes les pièces du dispositif de distribution et de commande du gaz ayant fait l'objet d'une immersion dans l'eau.

L'appareil de chauffage est destiné exclusivement au brûlage du gaz naturel ou du gaz propane et non pas au brûlage du bois, de déchets ou de combustibles pour lesquels il n'a pas été conçu.

L'appareil de chauffage au gaz Stardance ne doit pas faire l'objet d'un raccordement à un conduit de fumée desservant un appareil de brûlage des combustibles solides indépendant.

ATTENTION: Étiquetez tous les fils avant de les débrancher aux fins d'entretien ou de réparation des commandes. Des erreurs de câblage peuvent diminuer l'efficacité de fonctionnement de l'appareil ou rendre son utilisation dangereuse.

Vérifiez le fonctionnement approprié de l'appareil après son entretien.

* **Construction préfabriquée:** Produit d'une vente par le fabricant sans intention de revente.

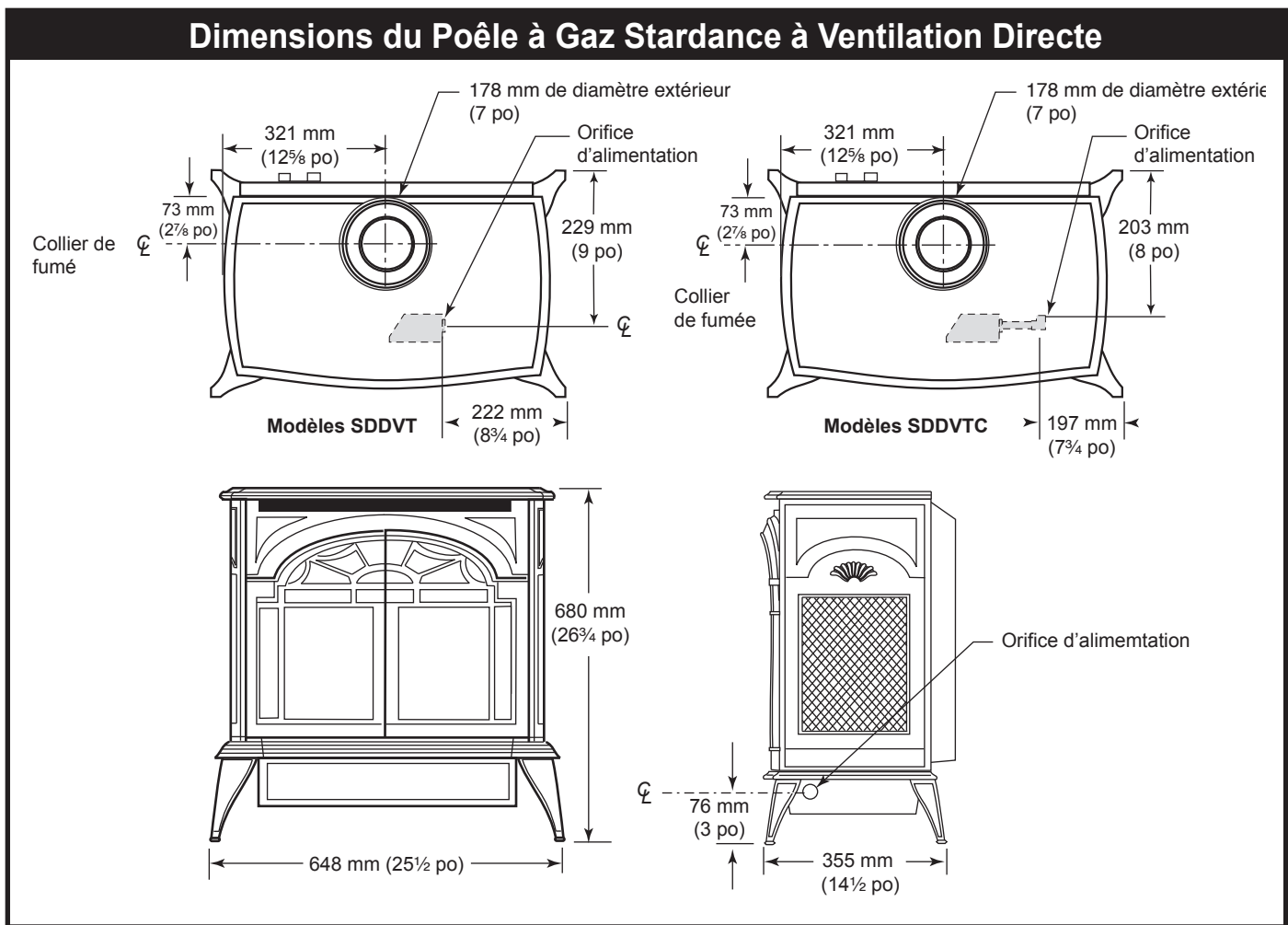

Fig. 1 Dimensions du poêle Stardance.

Attention

Le poêle à gaz Stardance est livré de l'usine aux fins d'utilisation comme appareil de chauffage au gaz à ventilation directe. Ce dernier peut faire l'objet d'une conversion sur place aux fins d'utilisation comme appareil de chauffage à ventilation naturelle, auquel cas il faut installer le coupe-tirage Vermont Castings Z31D00 FSDHAG directement sur le dessus de l'appareil de chauffage et conformément au mode d'installation. L'adaptateur de raccordement au coupe-tirage est offert avec le nécessaire pour poêle 7FSDHASK ou séparément.

Lorsque le poêle à gaz Stardance fait l'objet d'une conversion aux fins d'utilisation comme appareil à ventilation naturelle, il comporte un conduit de ventilation de 10 cm (4 po). Pour des raisons esthétiques, le système de ventilation directe Vermont Castings Group peut se prolonger jusqu'au plafond.

Normes d'Installation

L'installation de l'appareil de chauffage doit se conformer aux codes locaux ou, en l'absence de ces derniers, à la dernière version du code national ANSI Z223.1/NFPA 54 régissant les gaz combustibles. [EXCEPTION: Ne procédez pas au rationnement de l'appareil en altitude, mais maintenez-y une pression au collecteur de 0.8 kPa (3.5 po de colonne d'eau) pour le gaz naturel et une pression maximum à l'entrée de 2.4 kPa (10 po de colonne d'eau) pour le gaz de pétrole liquéfié.

Au Canada, l'installation doit se conformer au code d'installation CSA B-149.1 ou aux codes locaux.

L'installation de l'appareil doit être confiée à un technicien d'entretien compétent qui connaît les normes de construction et les méthodes d'installation convenant à votre région aux fins de réalisation efficace et sécuritaire des travaux.

Votre dépositaire ou votre fournisseur de gaz peut vous adresser à un technicien d'entretien compétent.

AVERTISSEMENT: Étant donné qu'il **CHAUFFE** à des températures élevées, il convient de disposer l'appareil au gaz à bonne distance des endroits achalandés et de l'éloigner du mobilier et des tentures.



La surface de chauffe devient brûlante lorsque l'appareil fonctionne. Lorsqu'ils se trouvent dans la même pièce que l'appareil de chauffage, il convient donc de surveiller les jeunes enfants de près et de leur enseigner à ne pas y toucher. Tenez les objets combustibles à bonne distance de l'appareil de chauffage et respectez les espaces de dégagement recommandés ci-dessous.

AVERTISSEMENT

Un panneau vitré chaud peut causer des brûlures. Laissez refroidir le panneau vitré avant d'y toucher. **Ne laissez jamais** les enfants toucher le panneau vitré.

Emplacement de l'Appareil de Chauffage

Lors du choix de l'emplacement de destination de l'appareil, prenez en considération les facteurs suivants:

- L'emplacement des murs extérieurs;
- La pièce nécessitant un chauffage d'appoint;
- Le lieu où les membres de la famille se rassemblent le plus souvent;
- Les normes régissant le système de ventilation.

REMARQUE: Il n'est pas recommandé de recouvrir de papier peint les murs se trouvant à proximité de l'appareil de chauffage. Avec le temps, le rayonnement de la chaleur risque de provoquer son rétrécissement et de dégrader les liants contenus dans la colle.

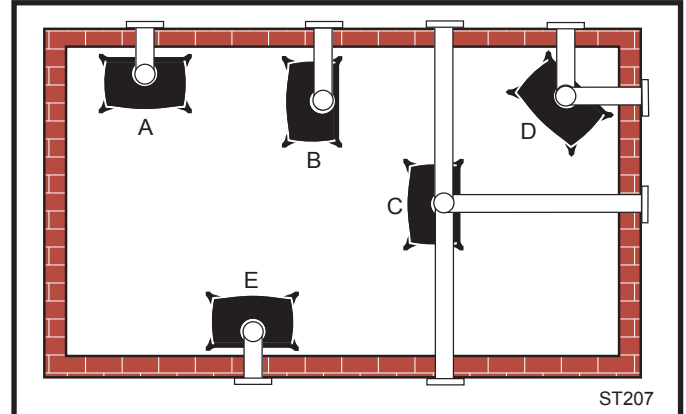

Fig. 2 Emplacement possibles de l'appareil.

Normes de dégagement

Espaces de dégagement minimum par rapport aux matériaux combustibles

Mesurez les espaces de dégagement latéraux, tel qu'illustré sur les Fig. 3 et 4, depuis le rebord extérieur du dessus de l'appareil de chauffage en fonte. Mesurez ensuite les espaces de dégagement arrière depuis les extrémités de la surface de la jupe arrière en acier.

L'appareil de chauffage Stardance fait l'objet d'une approbation aux fins d'installation dans une alcôve fabriquée de matériaux combustibles selon les dimensions et les espaces de dégagement indiqués à la page suivante.

Les mêmes espaces de dégagement valent pour une disposition parallèle standard.

AVERTISSEMENT

• Maintenez toujours les espaces de dégagement nécessaires (espaces de circulation d'air) par rapport aux matériaux combustibles afin de prévenir tout risque d'incendie. Ne remplissez pas d'isolant les espaces de circulation d'air. Tous les composants de ventilation doivent rester à une distance de dégagement de 25mm (1po) par rapport aux matériaux combustibles. Prévoyez une distance de dégagement de 150mm (6po) lorsque vous utilisez un conduit à simple paroi.

• L'appareil au gaz et le système de ventilation doivent faire l'objet d'une ventilation directe à l'extérieur du bâtiment et ne doivent jamais être raccordés à une cheminée desservant un appareil de brûlage des combustibles solides indépendant ou un appareil de chauffage au gaz indépendant.

• Pour obtenir plus de renseignements sur les procédures d'installations complètes, reportez-vous aux directives du fabricant comprises avec le système de ventilation.

Disposition parallèle: dégagement minimum et axe du conduit de fumée pour appareil à ventilation directe ou naturelle

Dégagement : A: 102 mm (4 po)
 minimum B: 102 mm (4 po)
 Axe du conduit : C: 395 mm (15½ po)
 de fumée D: 229 mm (9 po)

ST128b

Fig. 3 Disposition parallèle, espaces de dégagement latéral et arrière minimum et axes du conduit de fumée.

Disposition en coin: dégagement minimum et axe du conduit de fumée pour appareil à ventilation directe ou naturelle

Dégagement minimum: A: 102 mm (4 po)
 Axe du conduit de fumée: B: 370 mm (14½ po) ST129b

Fig. 4 Disposition en coin, espaces de dégagement angulaire minimum et axe du conduit de fumée.

Axe mural par rapport au plancher

Ventilation directe seulement

Axe minimum efficace
 1480 mm (56 po) (Conduit Vermont Castings Group)
 1378 mm (52 po) (Conduit DuraVent)

ST131b

Fig. 5 Axe mural minimum.

Espaces de dégagement par rapport aux murs et au plafond

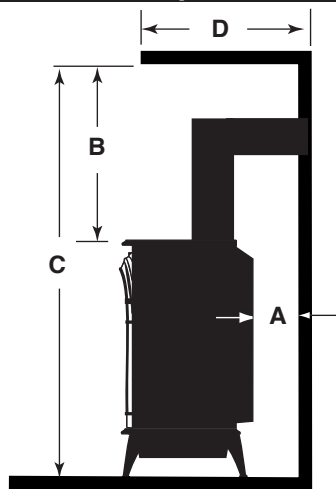

| | |
|---------------------------------------|------------------|
| A: Mur arrière | 102 mm (4 po) |
| B: Dégagement minimum | 1154 mm (45¼ po) |
| C: Hauteur minimum de l'alcôve | 1830 mm (72 po) |
| D: Profondeur maximum de l'alcove | 1220 mm (48 po) |
| Dégagement par rapport au mur latéral | 102 mm (4 po) |

ST101b

Fig. 6 Dimensions et espaces de dégagement par rapport au plafond et à l'alcôve.

Normes de Disposition de l'Âtre

Les appareils de chauffage Stardance doivent faire l'objet d'une installation sur un plancher rigide. Lors de l'installation du poêle directement sur une surface combustible quelconque autre qu'un plancher de bois, il faut le déposer sur une dalle en métal ou en bois faisant la largeur et la profondeur totales du poêle. Il n'existe aucune autre norme de disposition de l'âtre.

Appareil de chauffage Stardance à ventilation directe ou naturelle certifié conforme aux normes ANSI Z21.88-2005 et CSA 2.33-2005 régissant les appareils de chauffage au gaz à foyer ventilé

L'installation du poêle Vermont Castings doit être conforme aux codes locaux ou en l'absence de tels codes, à la dernière édition du code national de gaz combustible ANSI Z223.1 ou au code d'installation CSA B149.1. (EXCEPTION: ne pas détarer cet appareil pour une altitude allant jusqu'à 1,370 m (4,500 pieds). Maintenir la pression d'admission à 0,87 kPa (3,5 po w.c.) pour le gaz naturel et à 2,49 kPa (10,0 po w.c.) pour le gaz de pétrole liquéfié.)

Hautes Altitudes

Les évaluations sont indiquées en BTU par heure et sont certifiées sans réduction pour des altitudes allant jusqu'à 1,370 m (4,500 pieds) au-dessus du niveau de la mer.

Pour des altitudes de plus de 1,370 m (4,500 pieds) aux États-Unis, les installations doivent être conformes aux codes ANSI Z223.1/NFPA 54 actuels et/ou aux codes locaux qui ont juridiction.

Au Canada, veuillez consulter les autorités locales et/ou provinciales qui ont juridiction pour des altitudes qui dépassent 1,370 m (4,500 pieds) au-dessus du niveau de la mer.

MISE EN GARDE: Des dommages matériels peuvent survenir si l'installation, l'ajustement, le service ou l'entretien n'est pas fait correctement ou si l'appareil est modifié. Reportez-vous aux consignes de ce manuel pour connaître les bonnes procédures d'installation et d'utilisation. Pour obtenir des conseils ou des renseignements supplémentaires, consultez un installateur qualifié, une agence de service ou votre compagnie d'approvisionnement en gaz.

Spécifications de Gaz

| Modèle | Combustible | Réglage de gaz | Entrée Max. | Entrée Min. |
|---------------|-------------|-----------------|-------------|-------------|
| | | | BTU/h | BTU/h |
| SDDVT Series | Nat | Millivolt | 28 000 | 20 000 |
| SDDVT Series | Prop | Millivolt | 28 000 | 20 000 |
| SDDVTC Series | Nat | Réglage Confort | 28 000 | 22 000 |
| SDDVTC Series | Prop | Réglage Confort | 28 000 | 22 000 |

Poids après assemblage: 91.6 kg (202 lb).

Alimentation en Gaz et Pression d'Admission

| | Naturel | Propane |
|-----------------------|---------------------------|---------------------------|
| Alimentation minimale | 1,4k Pa (5,5 po w.c.) | 2,7k Pa (11,0 po w.c.) |
| Alimentation maximale | 3,4k Pa (14,0 po w.c.) | 3,4k Pa (14,0 po w.c.) |
| Pression d'admission | 0,8 k Pa (3,5 po w.c.) | 2,4k Pa (10 po w.c.) |

Sortie horizontale - ventilation directe seulement

Le conduit de ventilation doit s'élever verticalement sur une hauteur minimum de 610 mm (24 po) au-dessus de la surface supérieure de l'appareil, avant le premier coude. La longueur de la section horizontale peut s'étendre sur 6 m (20 pi) et comprendre une section montante verticale pouvant mesurer jusqu'à 12 m (40 pi). (Fig. 7)

La sortie horizontale peut également répondre aux normes apparaissant sur l'illustration des Figures 10 à 12.

- La sortie des systèmes de ventilation faisant l'objet d'une approbation doit être égale ou supérieure aux valeurs marquées du trait épais de la Figure 7.
- Il est possible de remplacer chaque coude à 90° par deux coudes à 45°.
- Sur une section montante mesurant entre 610 mm et 1524 mm (2 et 5 pi), on peut utiliser un coude à 90° ou deux coudes à 45°.

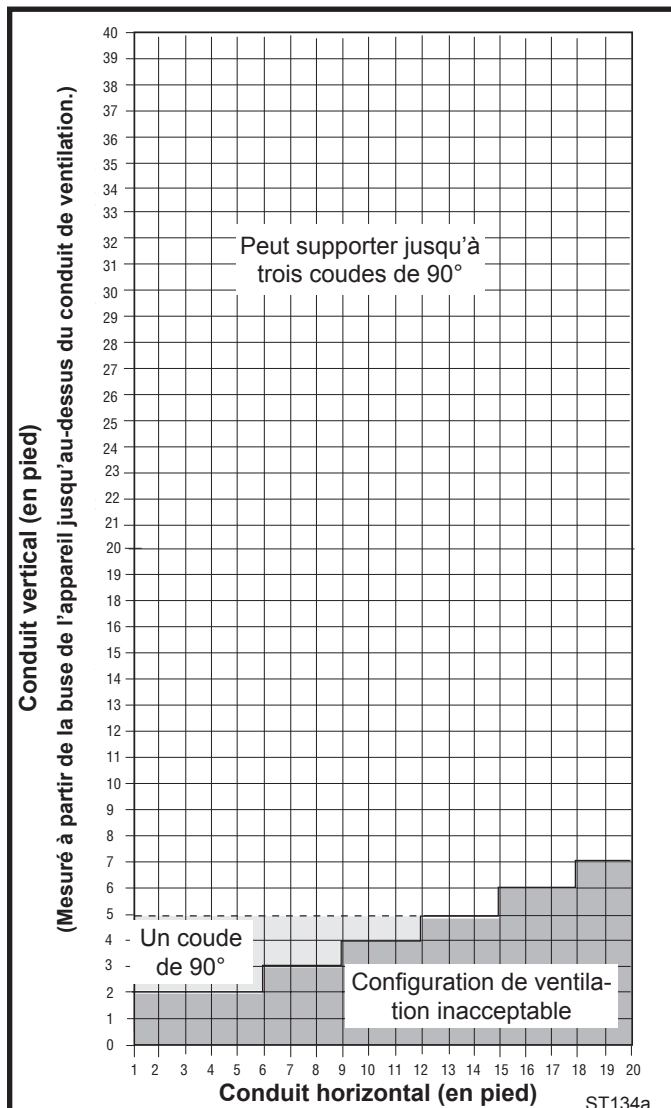

Fig. 7 Sortie du conduit de ventilation horizontal.

Sortie Verticale - Ventilation directe seulement

Une sortie de ventilation verticale ne doit pas se situer à moins de 2.44 m (8 pi) et à plus de 12 m (40 pi) au-dessus du collier de fumée de l'appareil de chauffage. Le cas échéant, il faut utiliser la plaque de restriction de 57 mm (2¼ po) comprise dans tous les systèmes de ventilation à sortie verticale. (Fig. 8) **REMARQUE: Débarrassez-vous de la plaque de restriction comprise avec la sortie verticale. Servez-vous plutôt de celle qui est livrée avec l'appareil de chauffage et installez-la directement sur la sortie de ce dernier.** Le système de ventilation à sortie verticale doit en outre se conformer aux critères suivants:

- N'utilisez pas plus de trois coudes à 90°.
- Il est possible de remplacer un coude à 90° par deux coudes à 45°, ce qui signifie que vous ne devez pas utiliser plus de six coudes à 45°.

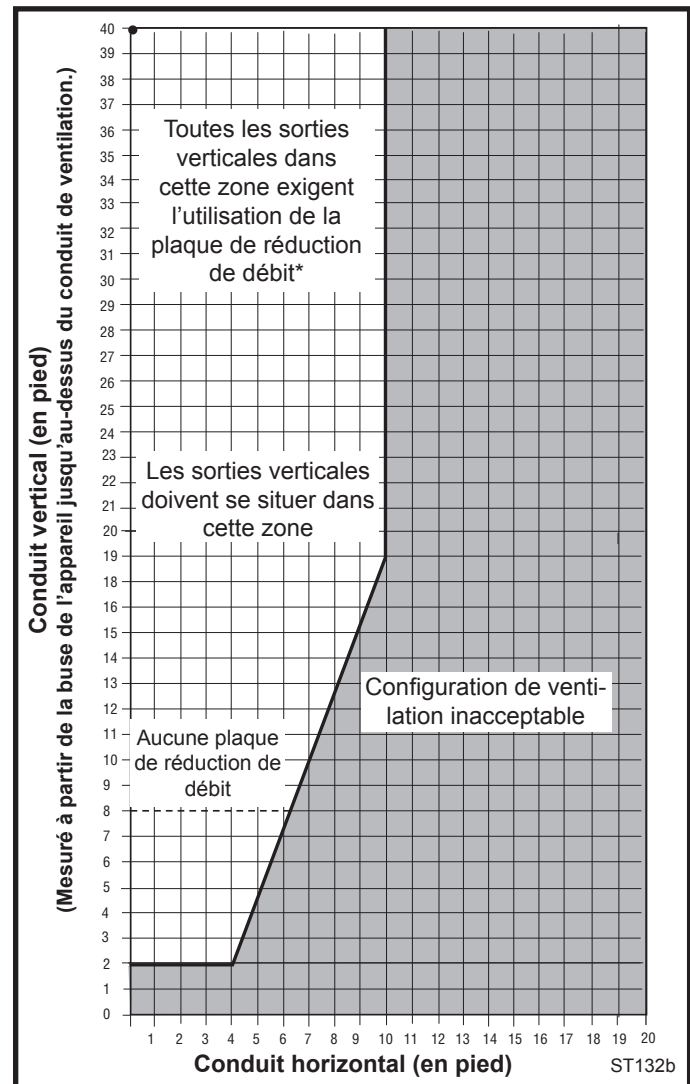

Fig. 8 Sortie du ventilation vertical.

*Le plaque de réduction est utilisée sur ventilation directe seulement.

- Le conduit de ventilation doit comporter une section montante de 610 mm (2 pi) au minimum avant le raccordement d'un départ.
- La hauteur de la sortie doit respecter l'espace de dégagement par rapport au toit prescrit à la Figure 9.

Ajustement de la plaque de réduction de débit pour des parcours de ventilation étendus

Le poêle Stardance est livré avec une plaque de réduction de débit située dans le sac de pièces. Des ajustements peuvent être effectués en desserrant la vis d'ajustement de la plaque qui permettra à cette dernière de glisser de haut en bas. (Fig. 9) Un guide d'utilisation est illustré à la figure 10.

NOTA : Certaines installations peuvent nécessiter de la part de l'installateur quelques ajustements initiaux afin d'obtenir une apparence de flamme optimale. Une apparence de flamme optimale est une flamme qui n'est pas haute, qui n'est pas jaune foncé, qui ne produit pas de suie ou de fumée et qui ne s'élève pas au dessus des ouvertures du lit de cendres.

Ajustement de l'obturateur d'air

1. Retirez les buches si ces dernières sont installées.
2. Retirez la vis d'ajustement sur le mur arrière de la chambre de combustion.
3. Installez de la plaque de réduction tel que démontré à la figure 9 avec l'angle de la plaque placé du côté haut à droite. Serrez avec la vis d'ajustement.
4. Ajustez de la plaque de réduction en accord avec les exemples de la figure 10.
5. Installez les buches en suivant les instructions d'installation.



Fig. 9 Plaque de réduction.

Exemples d'ajustements de la plaque de réduction pour des courses de tuyaux de ventilation étendus

1. Vertical 12 m (40 pi) - plaque de réduction baissé complètement vers le bas
2. Vertical 6 m (20 pi), coude à 90°, 2.4 m (8 pi) horizontale - plaque de réduction baissé complètement vers le bas
3. Vertical 3 m (10 pi), coude à 90°, 305 mm (2 pi) horizontale - plaque de réduction baissé complètement vers le bas

Figure 10

Espaces de Dégagement de la Sortie de Ventilation

Le conduit de ventilation doit être disposé de manière à ce que personne ne risque de se brûler en touchant accidentellement aux surfaces de ce dernier lorsque l'appareil de chauffage fonctionne.

Il faut également disposer la sortie de ventilation à un endroit où elle ne risque pas d'être endommagée par les portières d'une voiture, les tondeuses à gazon et les chasse-neige ou d'être obstruée notamment par la neige.

Au nombre des considérations à prendre en compte, mentionnons:

- Les obstacles à la ventilation.
- Les matériaux combustibles avoisinants qui pourraient entrer en contact avec les gaz d'échappement.
- Les autres ouvertures [situées à 305 mm (12 po) et moins de la sortie] par lesquelles les gaz d'échappement pourraient revenir dans le bâtiment.
- Toute forme de végétation [située à 76 mm (3 po) et moins de la sortie] pouvant gêner le tirage.

Au nombre des autres facteurs qui influent sur l'installation, mentionnons l'emplacement des murs extérieurs, les pièces qui nécessitent au besoin un apport supplémentaire de chaleur, les pièces où les membres de la famille se rassemblent régulièrement et, le plus important peut-être, les limites d'espacement du système de ventilation.



IMPORTANT

- La sortie horizontale ne doit pas être encastrée dans le mur extérieur ou dans le revêtement.
- Les conduits de ventilation horizontaux doivent être de niveau avec la sortie du conduit.
- Les espaces de dégagement autour de la sortie du conduit de ventilation doit être conservée.
- Lorsque des tuyaux DuraVent sont installés, les installations en parallèle dont l'espace de dégagement mural est minimal comporteront un accès limité pour le raccord des courroies du capuchon de sortie au conduit de ventilation. Voir les instructions du fabricant pour les procédures d'installation recommandées.

L'appareil de chauffage fait l'objet d'une approbation aux fins de ventilation par le mur latéral ou à travers le toit.

- **Vermont Castings Group n'exige pas de ménager une ouverture aux fins d'inspection du conduit de ventilation.**
- **Seuls les composants de ventilation Vermont Castings Group et DuraVent faisant l'objet d'une approbation et d'un étiquetage peuvent s'utiliser avec le poêle à gaz.**
- **Sauf indication contraire, l'espace de dégagement minimum entre les conduits de ventilation et les matériaux combustibles est de 25 mm (1 po).**
- Il ne faut pas encastrer les sorties de ventilation dans le mur ou le bardage.
- Le conduit horizontal de ventilation doit s'installer sur un plan de niveau sans pente ascendante ou descendante.

Aucun obstacle du genre buissons, abris de jardins, clôtures, terrasses ou bâtiments utilitaires ne doit se trouver à moins de 610 mm (24 po) de la partie avant du coupe-tirage de la sortie de ventilation.

Ne disposez pas le coupe-tirage de la sortie de ventilation là où la neige ou la glace risque de s'accumuler. Prenez soin de vérifier la sortie de ventilation après une chute de neige, puis dégagez-la afin d'empêcher que le système de ventilation ne s'obstrue accidentellement. Lorsque vous utilisez un chasse-neige, assurez-vous de ne pas diriger la neige vers la sortie de ventilation.

Emplacement de la Sortie de Ventilation

Il est impérieux que la sortie de ventilation soit située de manière à respecter les distances minimales de dégagement prescrites ci-dessous.

Information générale sur la ventilation – emplacement de sortie

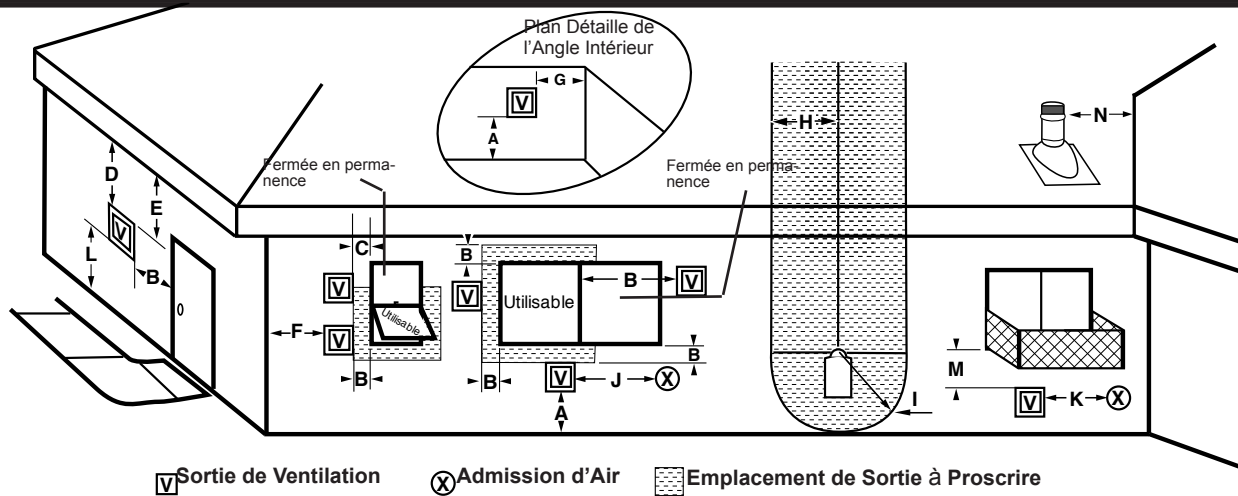

| | Installations ¹ canadiennes | Installations ² américaines |
|---|--|--|
| A = Dégagement au-dessus d'une pente d'une véranda, d'un porche, d'une terrasse ou d'un balcon | 30 cm (12 po) | 30 cm (12 po) |
| B = Dégagement par rapport à une porte ou à une fenêtre pouvant s'ouvrir | 15 cm (6 po) pour les appareils <3kW (10,000 BTU/h); 30 cm (12 po) pour les appareils > 3kW (10,000 BTU/h) et <30kW (100,000 BTU/h); 91 cm (36 po) pour les appareils >30kW (100,000 BTU/h) | 15 cm (6 po) pour les appareils <3kW (10,000 BTU/h); 23 cm (9 po) pour les appareils >3 kW (10,000 BTU/h) et <15kW (50,000 BTU/h); 30 cm (12 po) pour les appareils >15kW (50,000 BTU/h) |
| C = Dégagement par rapport à une fenêtre fermée en permanence | 305 mm (12 po) de distance conseillée afin d'empêcher la condensation de la fenêtre | 305mm (12po) de distance conseillée afin d'empêcher la condensation de la fenêtre |
| D = Dégagement vertical par rapport à la sous-face ventilée d'avant-toit située au-dessus de la sortie à une distance horizontale de 610 mm (2 pi) de l'axe de la sortie | 458 mm (18 po) | 458 mm (18 po) |
| E = Dégagement par rapport à la sous-face non ventilée d'avant-toit | 305 mm (12po) | 305 mm (12po) |
| F = Dégagement par rapport au coin extérieur | (Voir page suivante.) | (Voir page suivante.) |
| G = Dégagement par rapport au coin intérieur | (Voir page suivante.) | (Voir page suivante.) |
| H = Dégagement par rapport à chaque côté intérieur de l'axe se prolongeant au-dessus du compteur-régulateur | 91 cm (3 pi) à moins d'une hauteur de 4.57 m (15 pi) au-dessus du compteur-régulateur | 91 cm (3 pi) à moins d'une hauteur de 4.57 m (15 pi) au-dessus du compteur-régulateur |
| I = Dégagement par rapport à la sortie de ventilation du régulateur | 91 cm (3 pi) | 91 cm (3 pi) |
| J = Dégagement par rapport à l'entrée d'air non mécanique attenante au bâtiment ou par rapport à l'entrée d'air de combustion attenante à n'importe quel autre appareil | 15 cm (6 po) pour les appareils <3kW (10,000 BTU/h) ; 30 cm (12 po) pour les appareils >3 kW (10,000 BTU/h) et <30kW (100,000 BTU/h) ; 91cm (36po) pour les appareils >30 kW (100 000 BTU/h) | 15 cm (6 po) pour les appareils <3 kW (10,000 BTU/h) ; 23cm (9po) pour les appareils > 3kW (10,000 BTU/h) et <15kW (50,000 BTU/h); 30cm (12po) pour les appareils >15kW (50,000 BTU/h) |
| K = Dégagement par rapport à l'entrée d'air mécanique | 1,83 m (6pi) | 91 cm (3 pi) au-dessus si elle se trouve à moins de 3 m (10 pi) horizontalement |
| L = Dégagement au-dessus d'un trottoir ou d'une allée pavée se trouvant sur une propriété publique | 2,13 m (7pi) † | 2,13 m (7 pi) † |
| M = Dégagement en dessous d'une véranda, d'un porche, d'une terrasse ou d'un balcon | 30 cm (12po) ‡ | 30 cm (12po) ‡ |
| N = Le dégagement prévu au-dessus d'un toit doit se prolonger d'au moins 610 mm (24 po) au-dessus du point le plus élevé lorsque la sortie traverse la surface du toit ou de n'importe quel autre obstacle situé à moins d'une distance horizontale de 450 mm (18 po) | | |

1 Conformément aux codes d'installation CSA B149 en vigueur.
 2 Conformément aux codes nationaux ANSI Z223.1/NFPA 54 régissant les gaz combustibles.
 Δ Une sortie de ventilation ne doit pas donner directement au-dessus d'un trottoir ou d'une allée pavée commune se trouvant entre deux habitations individuelles.
 † Permis seulement si la véranda, le porche ou la terrasse est entièrement ouvert sur un minimum de deux côtés sous le plancher.

REMARQUES :
 1. Les codes locaux ou les règlements peuvent nécessiter des dégagements différents.
 2. Le système de ventilation spécial utilisé sur les foyers à ventilation directe est certifié comme faisant partie intégrante de l'appareil, lequel possède des dégagements mis à l'essai et approuvés par l'agence d'homologation.
 3. Vermont Castings Group n'assume aucunes responsabilités concernant de mauvaises performances lorsque le système de ventilation ne respecte pas ces exigences.

Fig. 11 Emplacement de sortie.

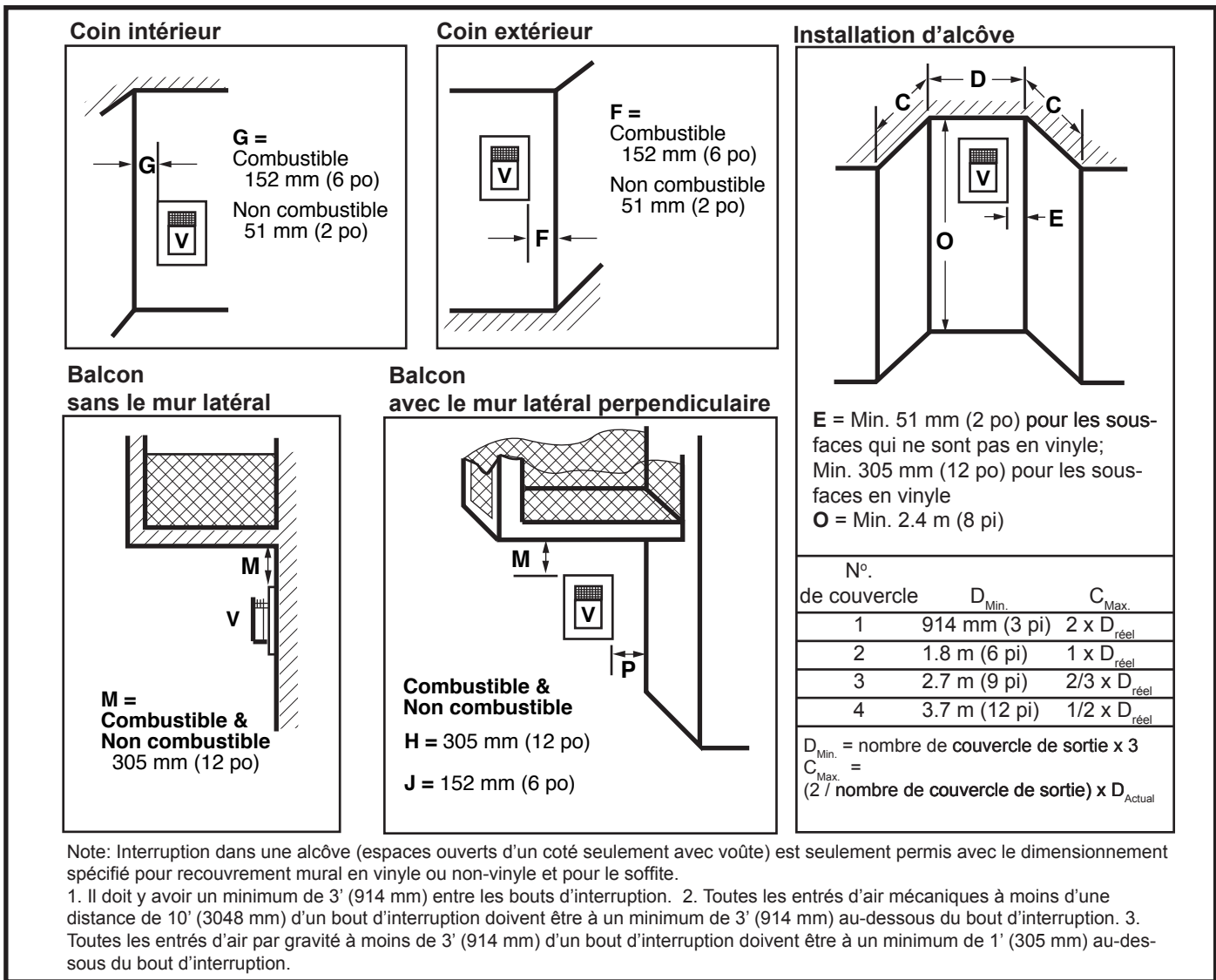
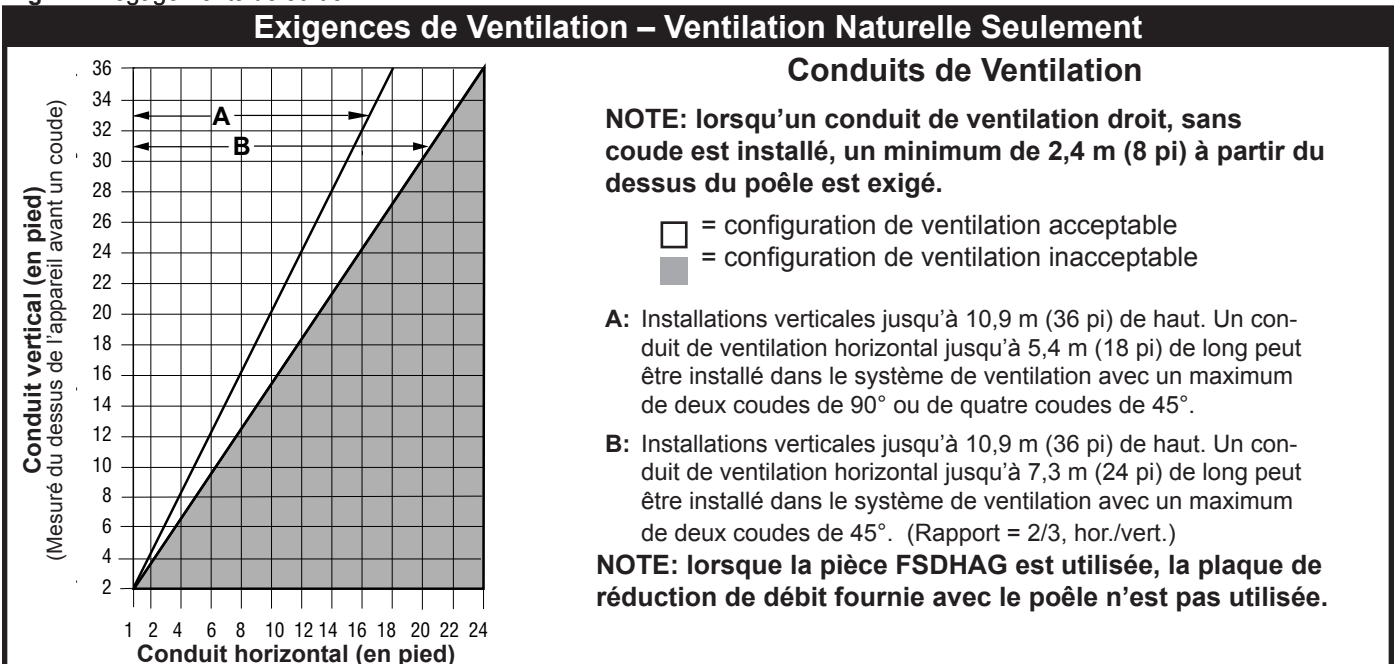

Fig. 12 Dégagements de sortie.



12 Fig. 11 Sortie du conduit de ventilation – ventilation naturelle SEULEMENT.

Exigences de Ventilation et Options

Pièces du système de ventilation reconnues

L'appareil de chauffage Stardance doit être ventilé à l'extérieur par un mur extérieur adjacent ou par le toit. Le système de ventilation doit faire partie de la liste de pièces de ventilation spécifiée dans cette page. Ces pièces sont disponibles chez DuraVent Corporation ou chez votre détaillant Vermont Castings Group.

Voir Figure 4 pour les dimensions minimales appropriées des nécessaires de ventilation.

Composants DuraVent

www.duravent.com

Phone: 1-800-835-4429, Fax: 1-707-446-4740

Nécessaire de ventilation horizontal minimum 2792

| | |
|--|-------------|
| Conduit de départ | 2768* |
| (comprend la section interne et externe) | |
| Coude 90° noir | 46DVA-E90B* |
| Coude 45° noire | 46DVA-E45 |
| Droit 15.2 cm (6 po) noir | 46DVA-06B* |
| Droit 22.5 cm (9 po) noir | 46DVA-09B |
| Section droit réglable | |
| 27.9 cm - 37.1 cm (11 po - 14 ⁵ / ₈ po) | 46DVA-08AB |
| Droit 30.4 cm (12 po) | 46DVA-12 |
| Droit 60.9 cm (24 po) | 46DVA-24B* |
| Droit 91 cm (36 po) | 46DVA-36B |
| Droit 122 cm (48 po) | 46DVA-48 |
| Capuchon de conduit horizontal | 46DVA-HC* |
| Plaque murale | 46DVA-DC |
| Protection de revêtement en vinyle | 46DVA-VSS |
| Extrémité en tuba - 35.5 cm (14 po) | 46DVA-SNK14 |
| Extrémité en tuba - 91 cm (36 po) | 46DVA-SNK30 |
| Courroie murale | 46DVA-WS |
| Boîte de soutien pour plafond cathédrale | 46DVA-CS |
| Collet contre les intempéries | 46DVA-SC |
| Cale coupe-feu | 46DVA-FS |
| Solin 0/12 - 6/12 | 46DVA-F6 |
| Solin 6/12 - 12/12 | 46DVA-F12 |
| Armer la cheminée | |
| Nécessaires A (6 ⁵ / ₈ " - 8 ⁵ / ₈ ") | 46DVA-KCA |
| Nécessaires B (6 ⁵ / ₈ " - 10 ¹ / ₂ ") | 46DVA-KCB |
| Nécessaires C (6 ⁵ / ₈ " - 13") | 46DVA-KCC |
| Trousse de cheminée de maçonnerie | 46DVA-KMC |
| Capuchon de conduit vertical (haut vent) | 46DVA-VCH |
| Capuchon de conduit vertical (profil bas) | 46DVA-VC |

*Compris dans le nécessaire de ventilation horizontal minimum no. 2792

toutes les sections de tuyau droit DuraVent Straight ont une longueur nette de 37 mm (1¹/₂ po) de moins que leur dimension nominale. Par exemple, une section de tuyau droit de 152 mm (6 po) a réellement une longueur de 115 cm (4¹/₂ po).

Composants Selkirk Corporation

www.selkirkcorp.com

1301 W. President George Bush Highway Ste. 330

Richardson, TX 75080

Phone: 1-800-992-8368, Fax: 1-877-393-4145

| | |
|--|-----------|
| Conduit de raccordement | 4DT-AAV |
| Coude 90° noir | 4DT-EL90B |
| Coude 45° noir | 4DT-EL45B |
| Droit 15.2 cm (6 po) noir | 4DT-06B |
| Droit 22.5 cm (9 po) noir | 4DT-09B |
| Section droit réglable | |
| 10.1 cm - 25 cm | |
| (4 - 10 po) noir | 4DT-AJ12 |
| Droit 30.4 cm (12 po) noir | 4DT-12B |
| Droit 45.7 cm (18 po) noir | 4DT-18BD |
| Droit 60.9 cm (24 po) noir | 4DT-24B |
| Droit 91 cm (36 po) noir | 4DT-36B |
| Droit 122 cm (48 po) | 4DT-48B |
| Capuchon de conduit horizontal | 4DT-HC |
| Plaque murale | 4DT-WT |
| Protection de revêtement en vinyle | 4DT-VS |
| Extrémité en tuba 35.5 cm (14 po) | 4DT-ST14 |
| Extrémité en tuba 91 cm (36 po) | 4DT-ST36 |
| Courrouie murale | 4DT-WS/B |
| Boîte de soutien pour plafond cathédrale | 4DT-CCS |
| Collet contre les intempéries | 4DT-SC |
| Cale coupe-feu | 4DT-FS |
| Solin 0/12 - 6/12 | 4DT-AF6 |
| Solin 6/12 - 12/12 | 4DT-AF12 |
| Armer la cheminée | |
| Nécessaires horizontale Kit A | 4DT-HKA |
| Nécessaires horizontale B | 4DT-HKB |
| Nécessaires vertical Kit | 4DT-VKC |
| Trousse de cheminée de maçonnerie | 4DT-MCK |
| Capuchon de conduit vertical | 4DT-VC |

NOTE : Les tuyaux de ventilation directe peuvent être utilisés avec le système de ventilation naturelle à partir du dessus de l'adaptateur coupe-tirage jusqu'au plafond.

Conduits Vermont Castings Group

Les nécessaires suivants sont disponibles pour répondre aux besoins de la plupart des installations. Tous les tuyaux ont un diamètre de 18cm (7po) et comprennent une section interne de 10cm (4 po) de diamètre. Lorsque (CG) est indiqué, cela veut dire que la pièce est peinte de couleur gris charbon. Consultez votre détaillant pour connaître les autres pièces de ventilation qui pourraient être appropriées pour compléter l'installation.

Nécessaire de ventilation avec sortie murale min. 7TFSSK

- (1) coude 90° (CG)
- (1) tuyau droit 61cm (24po) (CG)
- (1) tuyau droit réglable de 61 cm - 107 cm (24 - 42 po)
- (1) sortie murale
- (1) coupe-feu
- (1) manchon intégré
- (1) quincaillerie
- (1) plaque de finition (CG)
- (1) collet de finition (CG)
- (4) bagues de conduit de fumée en laiton poli

Nécessaire de ventilation avec sortie murale pour sortie en sous-sol 7TDVSKS

- (1) sortie en tuba (7TDVSNORK)

Nécessaire de sortie verticale, inclinaison 1/12-6/12 7TDVSKVA

- (1) arrangement décalage horizontal / support de toit
- (1) sortie verticale
- (1) collet de tempête
- (1) solin 1/12 - 6/12
- (1) plaque de finition (CG)
- (1) collet de finition (CG)
- (1) bague de conduit de fumée en laiton poli
- (1) quincaillerie

Nécessaire de sortie verticale, inclinaison 7/12-12/12 7TDVSKVB

- (1) solin 7/12 - 12/12 et toutes les autres pièces de sortie verticale.

Sortie verticale, toit plat 7DVSKVF

- (1) solin plat et toutes les autres pièces de sortie verticale.

Tuyau droit de 30 cm (12 po) à verrouillage par rotation (CG) 7TFSDVP12

Tuyau réglable droit de 30 - 46 cm (12 - 18 po) à verrouillage par rotation (CG) 7TFSDVP1218

Tuyau droit 61cm (24po) à verrouillage par rotation (CG) 7TFSDVP24

- (1) tuyau non-réglable de 61cm (24po)
- (1) bague de conduit de fumée en laiton poli

Tuyau droit de 122cm (48po) à verrouillage par rotation (CG) 7TFSDVP48

- (1) tuyau non-réglable de 122cm (48po)
- (1) bague de conduit de fumée en laiton poli

Coude de 45° à verrouillage par rotation (CG) 7TFSDVT45

Pour décalage vertical

- (1) coude de 45°
- (1) bague de conduit de fumée en laiton poli

Décalage/support de toit 7DVCS

Protecteur d'isolation de grenier 7DVAIS

(4) bagues de tuyau de 18cm (7po) gris charbon 7FSDRG

(4) bagues de tuyau de 18cm (7po) en laiton poli 7FSDRP

manchon d'emboîtement 942G

AVERTISSEMENT

L'appareil de chauffage est équipé d'une fiche à trois broches (de mise à la terre) susceptible de vous protéger contre les risques d'électrocution que vous devez brancher directement à une prise de courant correspondante avec mise à la terre. Ne sectionnez pas la broche de mise à la terre de cette fiche.

Installation du Ventilateur Optionnel

Si vous installez le nécessaire de ventilation à convection optionnel 2767 (FK26), poursuivez. Il est plus facile d'assembler le nécessaire de ventilation avant de procéder au raccordement de la canalisation de gaz. Si vous n'installez pas le nécessaire de ventilation, passez à la rubrique Assemblage du système de ventilation à la Page 16.

1. Le nécessaire de ventilation comprend une soufflante et un rhéostat raccordés à un câble. (Fig. 14) La soufflante se fixe à la partie inférieure arrière de l'appareil, alors que le rhéostat se monte sur la plaque-couvercle du distributeur. L'ensemble comprend un dispositif « snapstat », qui met automatiquement le ventilateur en fonction (ON) ou hors fonction (OFF) lorsqu'on atteint respectivement une température supérieure ou inférieure à 43°C (109°F) environ. Le rhéostat offre également une plage de réglage de la vitesse du ventilateur depuis la position d'arrêt (OFF), laquelle permet de neutraliser la fonction du dispositif « snapstat » à la position maximum (HIGH). Déballiez et vérifiez la soufflante en prenant soin de vous assurer qu'elle tourne librement.

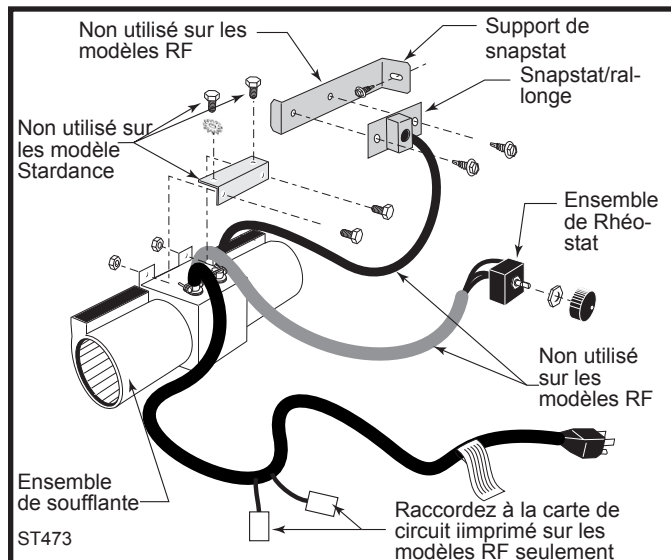

Fig. 14 Composants du nécessaire de ventilateur.

2. Retirez le panneau arrière de la jupe situé au bas de la jupe arrière (Fig. 15) et fixez l'ensemble de la soufflante au dos de la chambre de combustion à l'aide de deux (2) vis de type Phillips à tête arrondie déjà installées en place. ('1', Fig. 16)

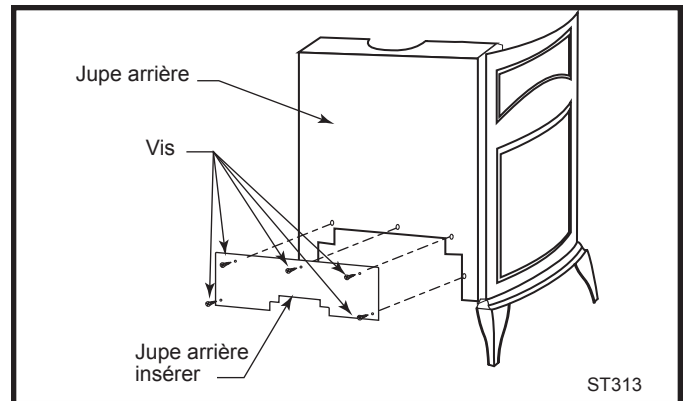

Fig. 15 Retirez le jupe arrière insérer.

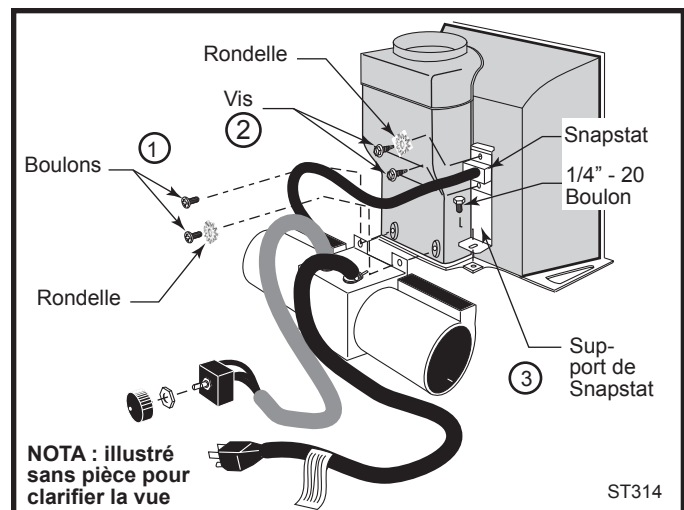

Fig. 16 Fixez la soufflante et le dispositif snapstat.

- Fixez le dispositif snapstat à son support au moyen de deux vis à tête. Fixez ensuite ce dernier à la tôle de protection latérale. (Fig. 16)
- L'interrupteur de commande du rhéostat se fixe au côté gauche du support de distributeur situé à l'avant de l'appareil. (Fig. 17)
 - Enlevez la fiche du support de rhéostat.
 - Insérez l'axe de la boîte de commande dans l'orifice situé à l'arrière du support de distributeur, côté droit, en prenant soin d'aligner la goupille de position avec l'orifice le plus petit se trouvant sur le support.
 - Fixez le bouton de commande à l'axe du rhéostat.
 - Servez-vous d'un serre-fils pour attacher les faisceaux de câblage du ventilateur et du rhéostat.

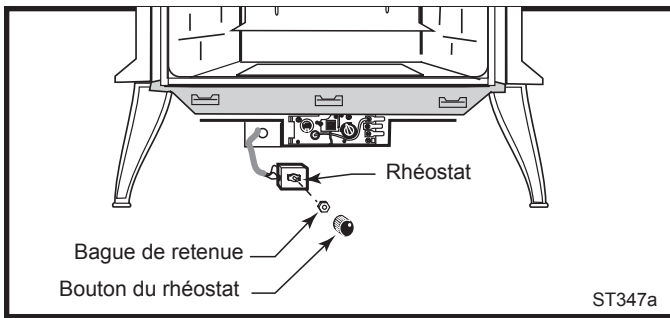

Fig. 17 Fixez le rhéostat du ventilateur.

Assemblage du Système de Ventilation

Renseignements Généraux

L'appareil de chauffage Stardance fait l'objet d'une approbation aux fins d'installation avec les seuls composants énumérés aux Pages 13 et 14. Suivez à la lettre le mode d'emploi des composants de ventilation.

Installations aux États-Unis:

Le système de ventilation doit se conformer aux codes locaux ou au code national ANSI Z223.1 régissant les gaz combustibles

Installations au Canada:

Le système de ventilation doit faire l'objet d'un montage conforme au code d'installation CSA B149.1 en vigueur.

Installation du Conduit de Raccordement de Ventilation

(Composants de ventilation Vermont Castings Group)

1. Fixez l'amorce de conduit intérieur (accompagnant le jeu de bûches) à la section suivante du conduit intérieur.

- Appliquez un cordon de mastic à environ 13 mm (1/2 po) de l'extrémité supérieure de l'amorce de conduit intérieur de manière à jointoyer les deux sections.
- Percez trois avant-trous dans l'amorce de conduit intérieur et fixez l'ensemble au moyen de trois vis à tôle. (Fig. 18)

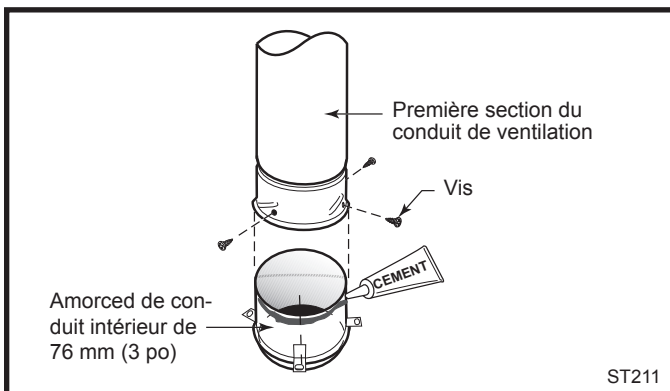

Fig. 18 Raccordez l'amorce de conduit à la section suivante du conduit de ventilation intérieur.

2. Ajustez à sec la section intérieure du conduit à l'appareil de chauffage et déterminez centrer la ligne du tuyau sur le mur

- **Sorties latérales par le mur:** Ajustez à sec le coude intérieur au conduit de ventilation intérieur vertical en prenant soin d'en aligner l'axe avec l'ouverture de la gaine murale.

3. Fixez l'ensemble de ventilation intérieur à l'appareil de chauffage.

- Appliquez un cordon de mastic autour de l'extrémité inférieure de l'amorce de conduit et fixez l'ensemble à l'appareil au moyen des trois vis à empreinte cruciforme de 1/4-20 x 3/8 po contenues dans le sac de pièces. (Fig. 19)

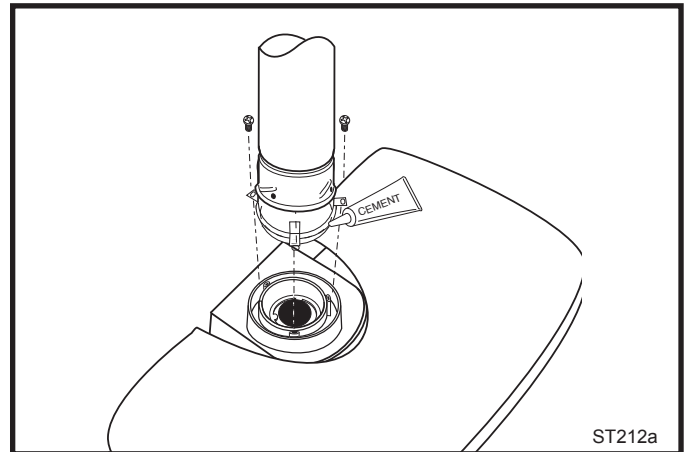

Fig. 19 Fixez l'ensemble intérieur au collier de fumée.

4. Installez le conduit de raccordement extérieur.

Insérez le conduit sur le collier de fumée du poêle en prenant soin d'orienter le joint vertical vers l'arrière de l'appareil. Assurez-vous également d'aligner les trous du conduit avec les trous du collier de fumée intégré au caisson. Fixez le conduit au collier de fumée au moyen des vis à tôle n° 12 x 1/2 po prévues à cet effet. (Fig. 20)

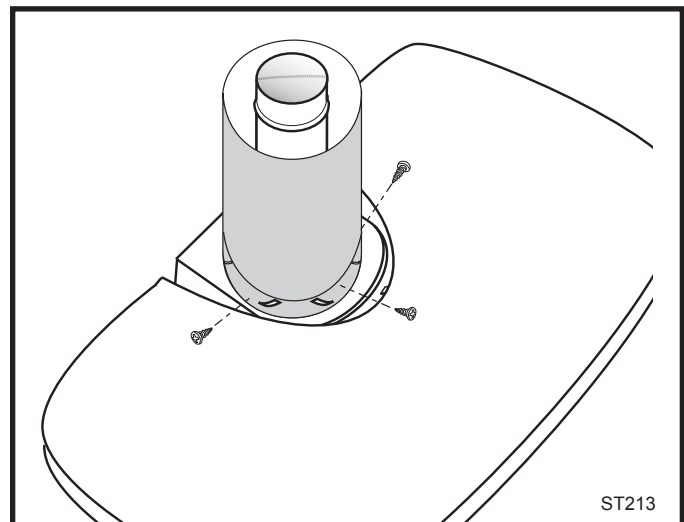

Fig. 20 Fixez le conduit extérieur au moyen des vis à tôle n° 12 x 1/2 po.

Installation du Conduit de Raccordement de Ventilation

(Composants DuraVent)

1. Débarrassez-vous de l'amorce de conduit intérieur

livrée avec le jeu de bûches. À l'aide de l'amorce de conduit énumérée à la Page 12, sortez la section intérieure en la faisant glisser de manière à favoriser un meilleur accès.

- Appliquez un cordon de mastic autour de l'extrémité inférieure de l'amorce de conduit et fixez l'ensemble au poêle au moyen des trois vis à empreinte cruciforme de 1/4-20 x 3/8 po contenues dans le sac de pièces. (Fig. 21)

2. Installez le conduit de raccordement de ventilation.

Orientez le joint vertical vers l'arrière, puis insérez l'extrémité de sertissage du conduit extérieur dans le collier de fumée avant de fixer l'ensemble au moyen des vis à tôle prévues à cet effet. (Fig. 22)

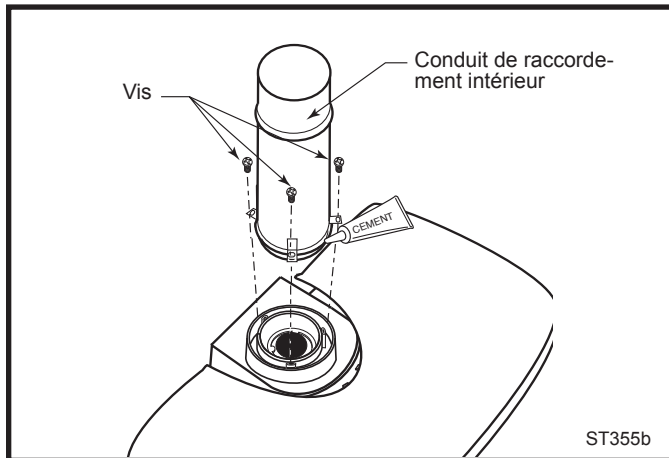

Fig. 21 Installation du conduit de raccordement intérieur DuraVent.

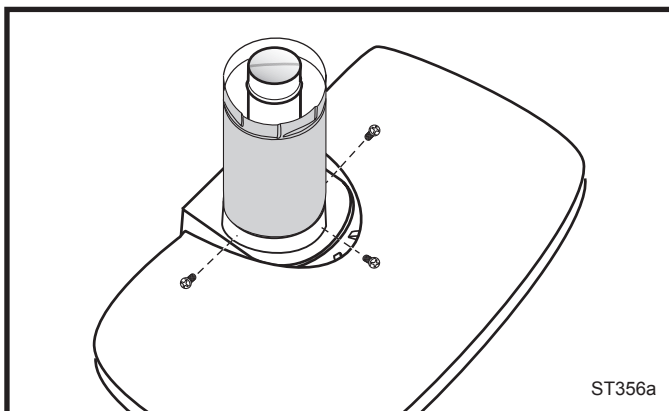

Fig. 22 Installation du conduit de raccordement extérieur DuraVent.

Installation de l'adaptateur de tuyau de ventilation

(Composantes de ventilation de la Corporation Selkirk)

L'adaptateur d'appareil (AA) joint le principe du tuyau TEMPÉRATURE DIRECTE à la plupart des appareils à ventilation directe en incorporant un collier de ventilation d'échappement pouvant accepter les systèmes de ventilation directe les plus courants de tuyau de ventilation de style " Twist Lock" de 4" (Diamètre intérieur) par 6 5/8 po (diamètre extérieur) ou 5" (diamètre intérieur) par 8" (diamètre extérieur).

L'adaptateur comporte deux encoches sur la partie extérieure d'une extrémité du tuyau de ventilation permettant de tourner et de barrer (Twist Lock) en place l'adaptateur au tuyau de ventilation d'échappement. Alignez les encoches de l'adaptateur aux entrées des cannelures du tuyau de ventilation de d'échappement de l'appareil et glissez les l'un dans l'autre. Tourner d'un quart de tour approximativement l'adaptateur dans le sens horaire pour le barrer en place. L'autre extrémité de l'adaptateur et aussi de type TEMPÉRATURE DIRECTE.

Afin de fixer un tuyau de principe TEMPÉRATURE DIRECTE à l'unité comportant une ventilation d'échappement de 4" (dia. int.) par 7" (dia. ext.), suivez les étapes de la méthode approuvée ci-dessous :

- Installez l'adaptateur d'appareil Universel/Napoléon 4DT-AAN.
- Branchez une longueur, d'au moins 1 1/2 po au dessus de l'échappement de l'unité, de tuyau de principe TEMPÉRATURE DIRECTE. N'utilisez pas une section de tuyau flexible pour cette application. Le diamètre extérieur de la longueur de tuyau d'échappement de type TEMPÉRATURE DIRECTE fera à l'intérieur de l'échappement de l'unité. Vissez un minimum de deux (2) vis à métal #8 x 1/4" afin de maintenir ensemble le tuyau et le collier. Scellez ensuite avec un joint de silicone pour usage à haute température.

Pour les appareils construits en usine équipés d'adaptateurs provenant d'une autre compagnie que les systèmes à ventilation directe, il est permis de simplement glisser une longueur de tuyau de type TEMPÉRATURE DIRECTE au dessus de l'adaptateur de l'appareil. Vissez ensuite un minimum de deux (2) vis à métal #8 x 1/4" afin de maintenir les deux ensemble. Scellez finalement avec un joint de silicone pour usage à haute température.

Sortie Latérale par le Mur

1. Localisez l'ouverture de ventilation murale. Pour déterminer l'axe de l'ouverture, reportez-vous à la Page 6, Figure 5. Il se peut qu'il soit d'abord nécessaire de disposer le poêle et de mesurer afin de trouver l'emplacement du trou. Que le mur soit fabriqué ou non de matériaux combustibles, découpez l'ouverture selon les dimensions de la Figure 24. Les ouvertures pratiquées dans les murs combustibles doivent cependant faire l'objet d'un encadrement, tel qu'illustré à la Figure 23.

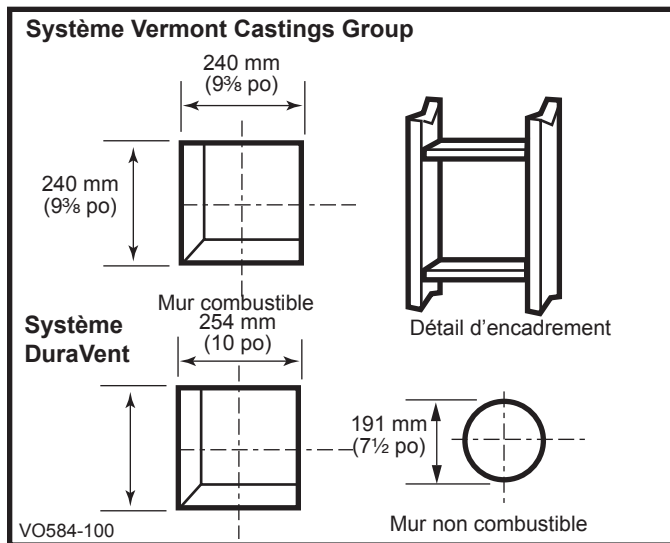

Fig. 23 Emplacement de l'ouverture.

2. Mesurez l'épaisseur du mur et coupez les sections du manchon mural selon la longueur MAXIMUM appropriée de 305 mm (12 po). Assemblez ce dernier au moyen des vis à tôle n° 8 comprises. Fixez le coupe-feu à l'extrémité du manchon en vous servant des trous prévus à cet effet. (Fig. 24) **REMARQUE:** L'emploi du manchon mural s'avère nécessaire aux fins d'installation dans les murs combustibles seulement.
3. Installez l'ensemble manchon et coupe-feu dans la découpe murale et fixez le coupe-feu à l'encadrement. (Fig. 24)

Conduit de ventilation DuraVent seulement: Installez le conduit de ventilation en alignant son dispositif de verrouillage, en faisant glisser les sections l'une dans l'autre, puis en les tournant dans le sens des aiguilles d'une montre.

- Posez un coude à 90° et verrouillez-le par torsion comme précédemment.
- Insérez la plaque murale sur la section horizontale en la faisant glisser avant de raccorder cette dernière au coude. Fixez la plaque murale au mur.

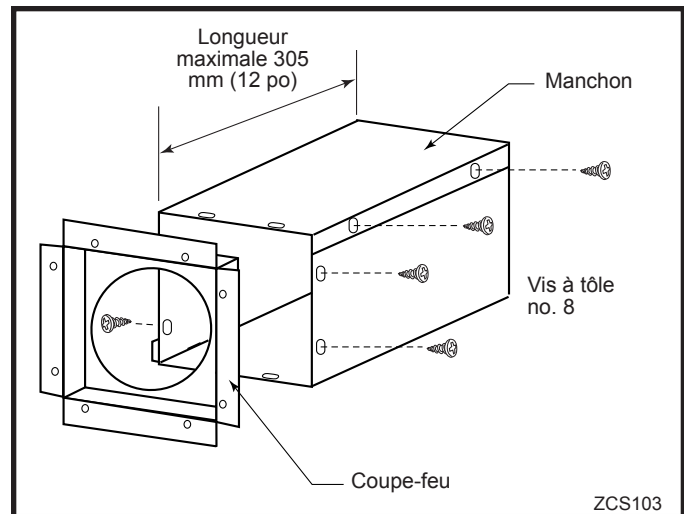

Fig. 24 Assemblage du manchon et du coupe-feu.

4. **Conduit de ventilation Vermont Castings Group seulement:** Déterminez au besoin la longueur verticale (x) de la section nécessaire en mesurant la distance entre le conduit de raccordement et l'axe de la découpe murale en ajoutant une distance de chevauchement de 51 mm (2 po) à la jonction. (Fig. 25) Servez-vous d'une scie à métaux ou de cisailles à tôle pour découper le conduit selon les besoins.

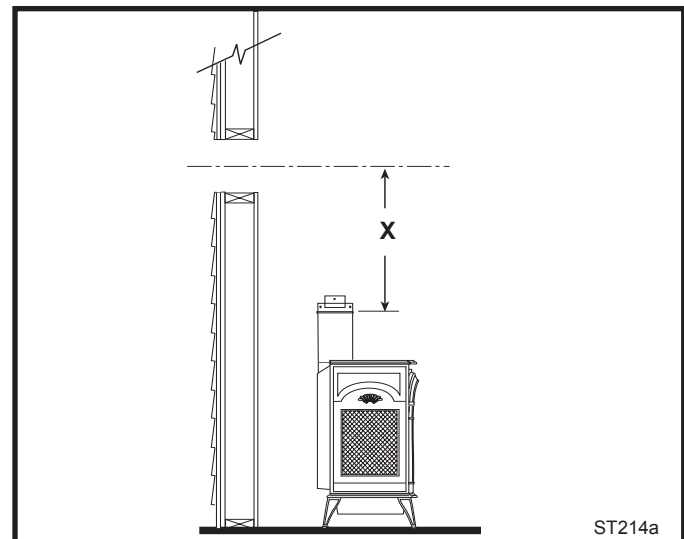

Fig. 25 Déterminez la longueur du conduit vertical.

5. Installez d'abord la section droite intérieure, puis extérieure du conduit, taillez-en ensuite l'extrémité à la jonction du coude. Percez trois trous dans chaque joint et fixez l'ensemble au moyen des vis à tôle.
6. Posez le coude au moyen de trois vis à tôle à chaque joint.
7. Après mesurage, coupez au besoin la longueur appropriée de la section du conduit nécessaire à son installation à travers le mur en prenant soin de prévoir une distance de chevauchement approximative de 51 mm (2 po), c'est-à-dire depuis le coude jusqu'à la face murale extérieure, sinon la distance de chevauchement

nécessaire lorsqu'il y a installation d'un second coude à 90°. (Fig. 26)

8. Posez la plaque murale et le collier de garnissage sur l'extrémité intérieure du conduit horizontal, puis insérez l'ensemble dans le manchon mural. Assurez au besoin l'étanchéité du joint intérieur de la plaque murale afin d'empêcher l'aspiration de l'air froid dans la maison.

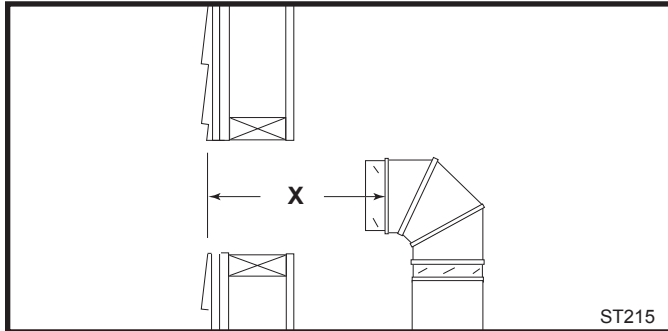

Fig. 26 Mesurez la longueur horizontale.

9. Raccordez le conduit horizontal au coude. Fixez la plaque murale au conduit au moyen de trois vis à tôle. Soulevez le collier de garnissage en le faisant glisser, puis appuyez-le contre la plaque murale de manière à cacher les vis. (Fig. 27)

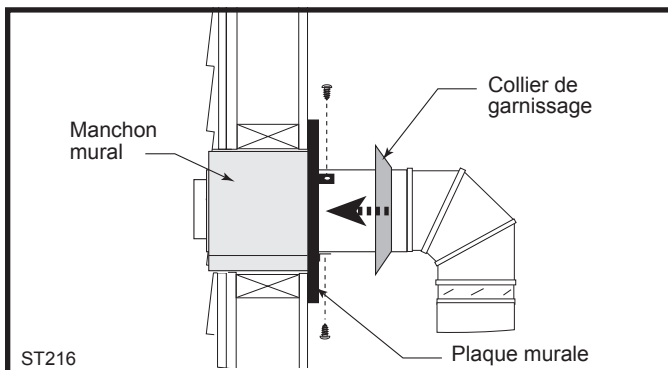

Fig. 27 Installez le conduit horizontal et les pièces d'assemblage de la plaque murale.

10. **Composants de ventilation Vermont Castings Group et DuraVent:** Installez la sortie de ventilation. (Fig. 28) Appliquez du mastic haute température à 25 mm (1 po) des extrémités des colliers intérieur et extérieur. Insérez les colliers de la sortie de ventilation intérieure et extérieure dans les conduits adjacents. Assurez-vous encore une fois que les conduits de ventilation chevauchent les colliers sur une longueur de 51 mm (2 po). Fixez la sortie au mur au moyen des vis prévues à cet effet, puis calfeutrez le joint avec du mastic résistant aux intempéries.
11. **Composants de ventilation Vermont Castings Group seulement:** Posez au choix les bagues du conduit de fumée gris anthracite (code 7FSDRG) ou les bagues du conduit de fumée en laiton poli (code 7FSDRP) à la jonction des conduits.

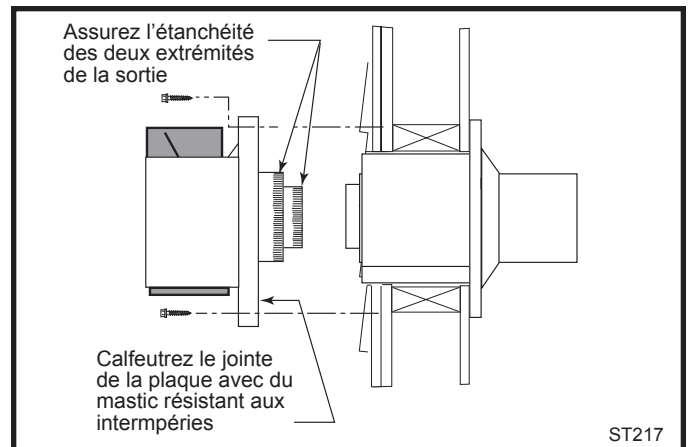

Fig. 28 Installez la sortie de ventilation.

Sortie de Ventilation Sous le Niveau du Sol

Installez le nécessaire de prise d'air 7FSDVSKS lorsqu'il n'est pas possible de respecter la distance de dégagement de 305 mm (12 po) au-dessus du niveau du sol de la sortie de ventilation. Le nécessaire de prise d'air autorise une profondeur d'installation pouvant aller jusqu'à 178 mm (7 po) sous le niveau du sol, cette distance étant mesurée depuis le centre du conduit de ventilation horizontal traversant le mur. **Si le système de ventilation fait l'objet d'une installation sous le niveau du sol, il est alors recommandé de prévoir un puits de lumière comportant un dispositif de drainage adéquat.** (Fig. 29)

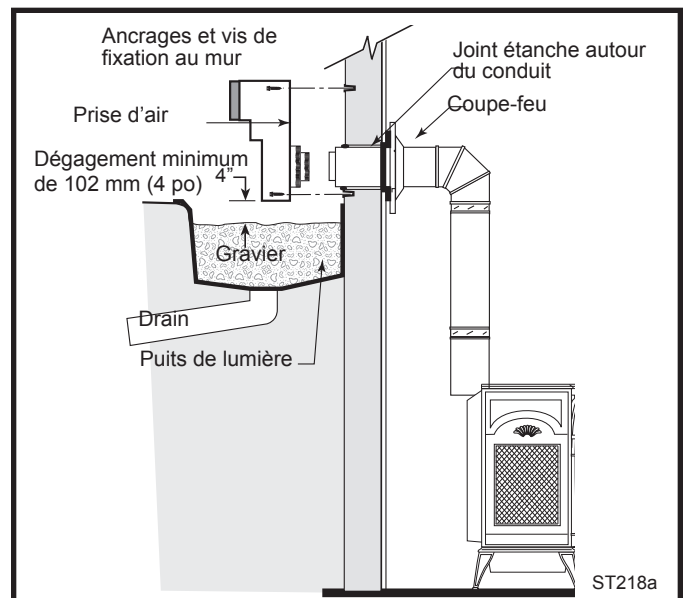

Fig. 29 Installation du nécessaire de prise d'air.

REMARQUE: Assurez-vous de respecter les espaces de dégagement par rapport au mur latéral et les restrictions régissant les sections du conduit de ventilation. Reportez-vous aux Figures 5,6,7 et 8 des Pages 7 et 8.

1. Découpez un trou de ventilation dans le mur.
2. Creusez le sol jusqu'à une profondeur d'environ 406 mm (16 po) sous le socle de la prise d'air. Installez le puits de lumière (non compris). Remblayez ensuite le trou d'une épaisseur de gravier grossier de 305 mm (12 po) en prenant soin de prévoir un dégagement d'environ 102 mm (4 po) sous la prise d'air. (Fig. 30)
3. Installez le système de ventilation, tel que décrit de la Page 16 à la Page 19.
4. Assurez-vous de rendre le joint étanche sur le pourtour des sections intérieure et extérieure du conduit de ventilation traversant le mur.
5. Appliquez du mastic haute température (compris) autour des colliers intérieur et extérieur de la prise d'air. Raccordez les conduits et fixez la sortie de la prise d'air au mur au moyen des vis prévues à cet effet.
6. Nivelez le sol de manière à assurer un dégagement constant de 102 mm (4 po) sous la prise d'air.

Si la fondation se trouve en retrait, servez-vous de supports de rallonge (non compris) aux fins d'assemblage de la partie inférieure de la prise d'air. Installez d'abord les supports au mur, puis fixez-les à la prise d'air au moyen de vis à tôle autotaraudeuses n° 8 x 1/2 po. Il s'avère nécessaire de sortir le conduit de ventilation aussi loin que la face saillante du mur. (Fig. 30)

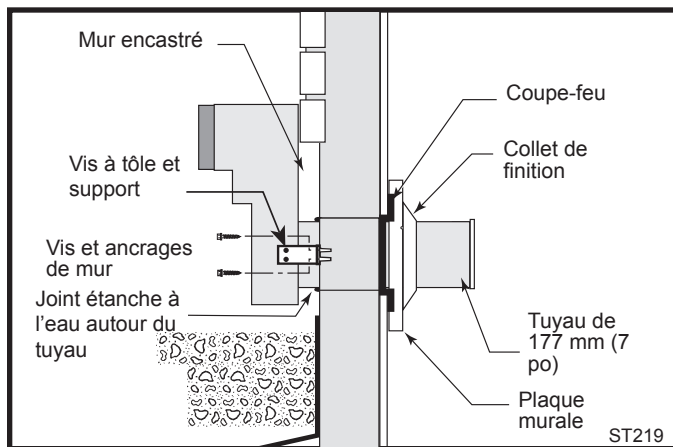

Fig. 30 Utilisation de supports de rallonge pour installer la sortie en tuba contre le mur encastré.

Ensemble de Ventilation Vertical (à Travers le Mur)

Note that all vertically terminated installations must include the restrictor plate included with the stove. Refer to Page 8, Figure 8.

Assurez-vous que le système de ventilation est conforme à toutes les autres normes régissant les installations à sortie verticale prescrites à la Page 8.

Cette installation nécessite que vous établissiez d'abord l'inclinaison du toit et que vous utilisiez les composants de ventilation appropriés. Reportez-vous à les Figures 8 et 10, dans les Pages 8 et 11.

1. Disposez le foyer à son emplacement de destination en prenant soin de respecter les distances de dégagement par rapport au conduit de ventilation et à l'appareil de chauffage.
2. À l'aide d'un fil à plomb passant par le centre du collier de fumée de 102 mm (4 po), vérifiez la perpendicularité depuis le plafond et marquez la position.
3. **Découpez l'ouverture:**
Système de ventilation Vermont Castings Group: 240 x 240 mm (9³/₈ po x 9³/₈ po)
Système de ventilation DuraVent: 254 x 254 mm (10 po x 10 po)
4. À l'aide du fil à plomb, vérifiez la perpendicularité des autres ouvertures de traversée du toit. Dans tous les cas, l'ouverture doit alors fournir un dégagement minimum de 25 mm (1 po) par rapport au conduit de ventilation.
5. Mettez le foyer à son placement de destination.
6. Mettez le coupe-feu 7DVFS ou l'écran pare-chaleur du vide sous comble 7DVAIS en place selon les besoins. (Fig. 31) S'il y a une pièce au-dessus du plafond, il faut installer un coupe-feu sur les côtés inférieur et supérieur des solives de plafond. Si le plafond est surmonté d'un vide sous comble, il faut alors poser un écran pare-chaleur.

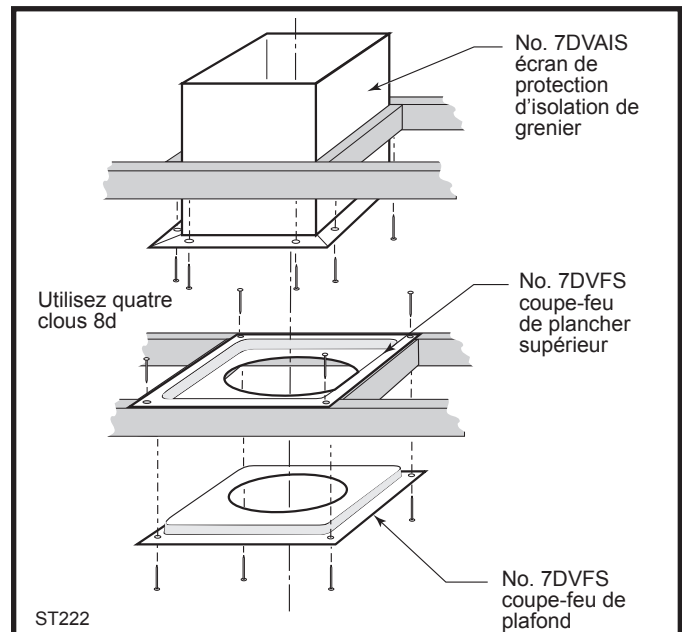

Fig. 31 Installation des coupe-feu et de l'écran de protection de l'isolation de grenier.

7. Installez le support et le solin de toit en prenant soin de glisser ce dernier sous les bardeaux. (Fig. 32)
8. Installez les sections appropriées du conduit de ventilation jusqu'à ce que la section de ce dernier dépasse le bardage. Les extrémités élargies des sections de ventilation doivent toujours être tournées vers le bas. (Fig. 32)

9. Installez le collet et appliquez du mastic sur la circonférence du joint afin d'en assurer l'étanchéité. (Fig. 32)
10. Ajoutez des longueurs de conduit supplémentaires jusqu'à atteindre la hauteur hors tout idéale.
11. Appliquez du mastic sur les colliers intérieur et extérieur de la sortie de ventilation, puis installez la mitre.

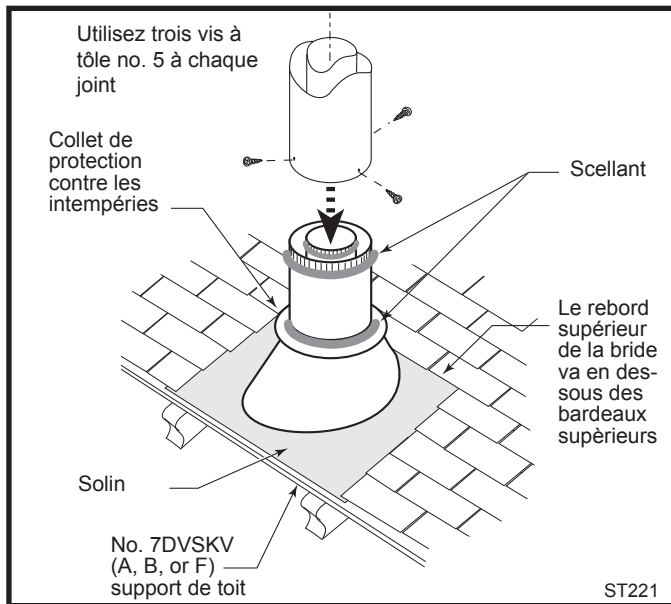

Fig. 32 Support et solin.

Système à ventilation directe Selkirk TEMPÉRATURE DIRECTE Metalbestos

Instructions d'installation

1. Essayer d'engager la longueur de tuyau dans l'échappement de l'unité. Si les pièces s'engagent sans problèmes, vous pouvez procéder à l'étape 2. Si au contraire vous vous trouvez en présence d'obstruction, d'interférences ou d'un jeu, contactez votre fournisseur ou Selkirk Metalbestos avec les dimensions de l'échappement de votre unité.
2. Glissez la longueur de tuyau sur l'échappement de votre poêle sur une distance d'au moins 1½ po et fixez-le à l'échappement à l'aide d'au moins deux (2) vis à métal #8 x 1/4".

Adaptateur d'appareil (AAV)

L'adaptateur d'appareil (AAV) joint le principe du tuyau TEMPÉRATURE DIRECTE à la plupart des appareils à ventilation directe en incorporant un collier de ventilation d'échappement pouvant accepter les systèmes de ventilation directe les plus courants de tuyau de ventilation de style " Twist Lock" de 4" (Diamètre intérieur) par 6-5/8" (diamètre extérieur) ou 5" (diamètre intérieur) par 8" (diamètre extérieur).

L'adaptateur comporte deux encoches sur la partie extérieure d'une extrémité du tuyau de ventilation permettant de tourner et de barrer (Twist Lock) en place l'adaptateur au tuyau de ventilation d'échappement. Alignez les encoches

de l'adaptateur aux entrées des cannelures du tuyau de ventilation de d'échappement de l'appareil et glissez les l'un dans l'autre. Tourner d'un quart de tour approximativement l'adaptateur dans le sens horaire pour le barrer en place. L'autre extrémité de l'adaptateur est aussi de type TEMPÉRATURE DIRECTE.

| Diamètre modèle TEMPÉRATURE DIRECTE | Support de plafond (SP) coupe-feu (CF) | Support de plafond cathédral (SPC) | Passage mural (PM) |
|-------------------------------------|--|------------------------------------|-----------------------------|
| 102 mm (4 po) | 210 x 210 mm (8¼ x 8¼ po) | 270 x 270 mm (10½ x 10½ po) | 210 x 210 mm (8¼ x 8¼ po) |
| 127 mm (5 po) | 257 x 257 mm (10½ x 10½ po) | 368 x 368 mm (14½ x 14½ po) | 257 x 257 mm (10½ x 10½ po) |

Utilisation de scellant

Il n'est pas requis d'utiliser ou d'appliquer de scellant à l'intérieur du conduit TEMPÉRATURE DIRECTE. En ce qui concerne sceller les joints du côté extérieur du conduit, référez-vous aux recommandations du manufacturier.

Connexion des joints

Les tuyaux et coudes sont assemblés en insérant l'extrémité male d'une longueur de tuyau ou d'un coude dans l'extrémité femelle de la longueur de tuyau ou du coude adjacent. Assurez-vous que l'extrémité male est bien insérée dans l'extrémité femelle et que le joint, situé à l'intérieur de l'extrémité femelle, soit complètement capturé par l'extrémité male du tuyau adjacent. Poussez en place la barrure de manière à ce qu'il s'insère dans la cannelure de la section de tuyau suivante. Ceci barre en place le joint. (Fig.33)

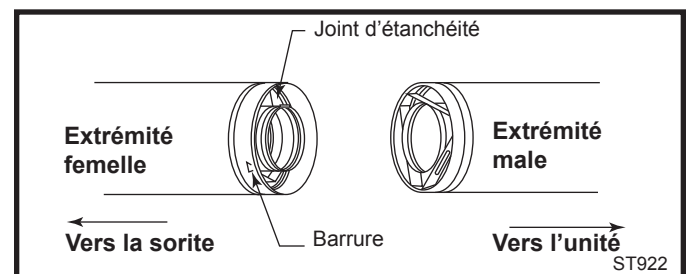

Fig. 33 Joint de connexion.

Support du tuyau TEMPÉRATURE DIRECTE : Support vertical

Les installations verticales peuvent être supportées de deux manières :

Le support de plafond (CS) (utilisé lors d'installation avec plafond plat) contient une plaque de support et un collier de support.

Installez-le en vissant la plaque de support sur le dessus des montants de l'ouverture prévue à cet effet avec les vis fournies. Une plaque de finition (TP) ronde doit être fixée au plafond en utilisant les vis fournies afin d'améliorer la finition. (Fig. 35)

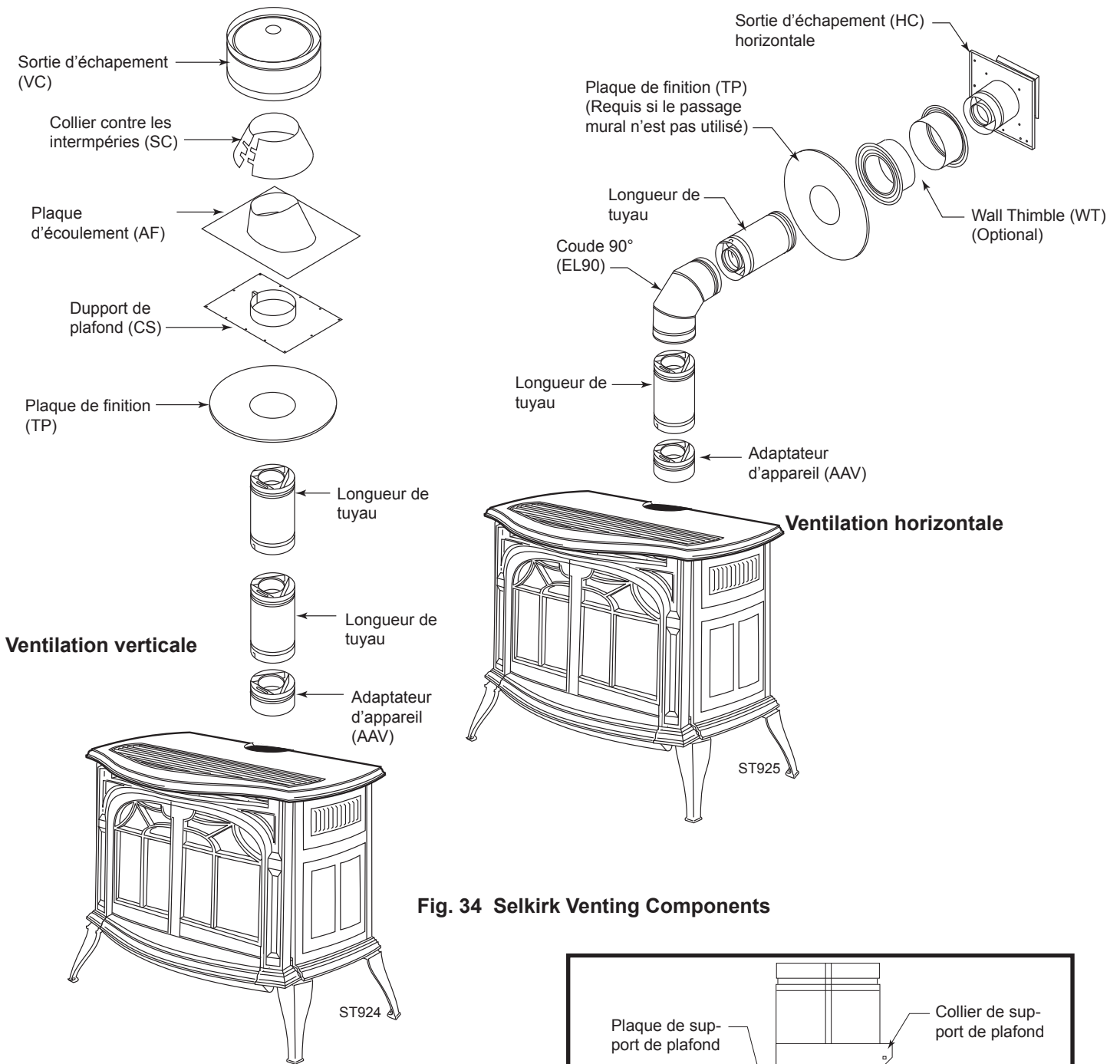

Fig. 34 Selkirk Venting Components

Le support de plafond cathédral (CCS) peut être utilisé dans des situations de plafond en pente ou à plat. Un collier de support ainsi que la plaque de finition carrée (deux morceaux) sont fournis dans cet ensemble. Installez la boîte de support dans l'ouverture prévue à cet effet dans les montants du plafond (l'extrémité avec les trous ronds en premier) en utilisant de minces cisailles, coupez les coins de l'extrémité ouverte de la boîte de manière à ce que les côtés puissent se replier sur le dessus des montants. Fixez en place la boîte en clouant les côtés rabattus sur les montants. (Fig. 36)

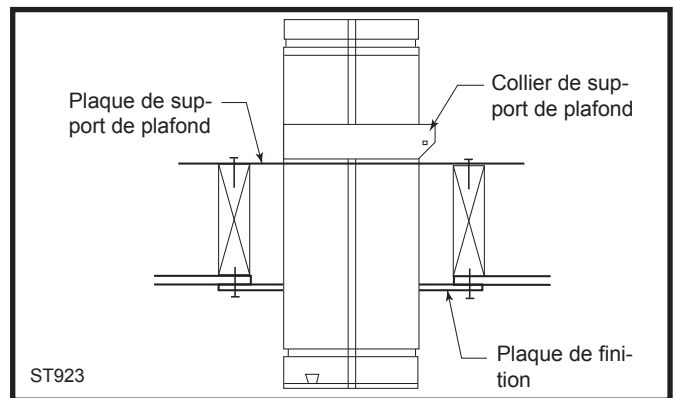

Fig. 35 Support de plafond.

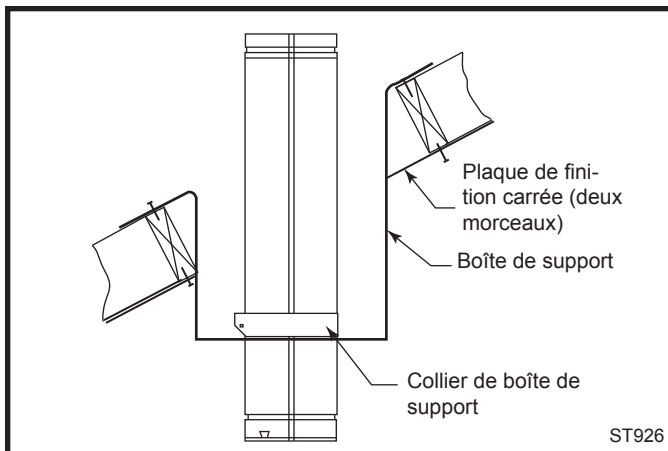

Fig. 36 Boîte de support.

Une plaque de finition (en deux morceaux) est fournie afin de donner une belle apparence une fois installée. Assemblez simplement les deux moitiés autour de la boîte de support pour plafond cathédral suspendu sous le plafond (vous pouvez les superposer au besoin) et vissez les au plafond. Le support de plafond et le support de plafond cathédral peuvent supporter un maximum de 12 m (40 pi) de tuyaux.

Dégagements :

Si des dégagements sont nécessaires dans les installations verticales, un support de dégagement (OS) doit être installé directement au dessus du coude situé le plus haut. Attachez la bande du support de dégagement au tuyau à l'aide de deux (2) (minimum) vis à métal #8 x 1/4 po et sécurisez l'autre extrémité de la bande à une structure environnante. (Fig. 37)

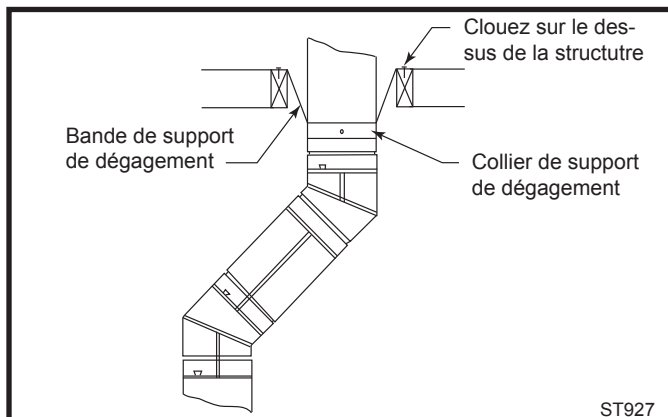

Fig. 37 Support de dégagement.

Supportez les tuyaux de type TEMPÉRATURE DIRECTE : support horizontal

Un parcours de tuyaux de type TEMPÉRATURE DIRECTE doit être supporté à tous les quatre (4) pieds (122 cm). Cette opération peut être effectuée en utilisant des corroies de type plomberie ou des supports de dégagement.

Longueur ajustable (LA)

Une longueur de tuyau ajustable peut être utilisée pour permettre des installations où des longueurs non-standard sont nécessaires. Le tuyau ajustable s'adapte aux tuyaux standards et permet une plage d'extension allant de 3½ po (89 mm) jusqu'à 10½ po (267 mm). L'installation s'effectue en glissant l'extrémité femelle d'un tuyau ajustable à l'extrémité mâle d'un tuyau standard. Après avoir positionné correctement le tuyau ajustable, fixez-le au tuyau standard à l'aide de deux (2) vis à métal #8 x 1/4 po (fournies). Scellez les espaces entre le haut et le bas des surfaces extérieures du tuyau ajustable et les surfaces extérieures des tuyaux standards avec un scellant au silicone approuvé.

Coupe-feu

Le tuyau de type TEMPÉRATURE DIRECTE doit être isolé contre le feu à tous les endroits où il passe à travers le plafond, le plancher et les murs. Le seul endroit où le coupe-feu n'est pas requis est à la hauteur du toit. Les deux (2) systèmes de composantes de supports verticaux avec les plaques de finition vous assurent une protection contre le feu. Les passages muraux vous assurent aussi une protection contre le feu. Aux autres endroits dans la maison, un dégagement de coupe-feu doit être installé. Dans le grenier, le coupe-feu doit être installé sur le dessus des montants afin de prévenir les débris de tomber sur la structure de montants. Fig. 38

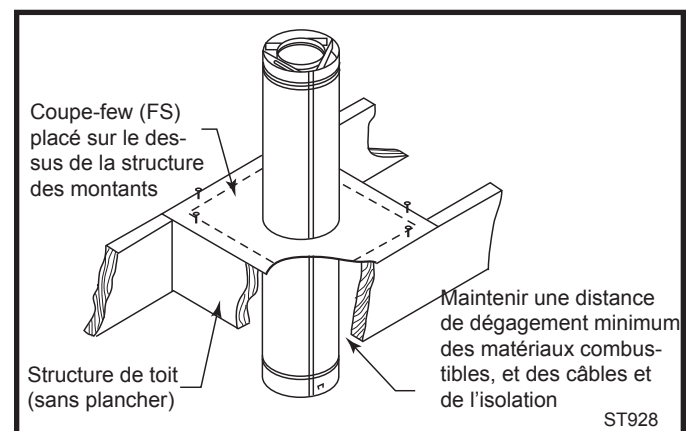

Fig. 38 Coupe-feu.

Installation horizontale

1. Déterminez la position de l'appareil. Référez-vous aux recommandations d'installation du fabricant concernant les dégagements nécessaires des matériaux combustibles, les options que vous avez quant au type de sorties d'échappement que vous pouvez utiliser, le nombre de coudes, la longueur maximale, etc. En fonction de la position de l'unité, planifiez le parcours du système de ventilation. Considérez le positionnement du poêle en fonction des interférences possibles avec les montants de murs, les fils électriques, les conduits, les tuyaux de plomberie ou tous autres types d'obstruction. La sortie d'échappement doit se trouver au moins à 12 po (305 mm) au dessus du

niveau du sol ou au dessus du niveau possible de neige en fonction de votre situation géographique et assurez-vous d'être à une distance suffisante des trottoirs et des zones de circulation régulière si la sortie se trouve à moins de 7 pi (2.1 m) du niveau du sol. Référez-vous aux pages 10 et 11 pour plus de détails.

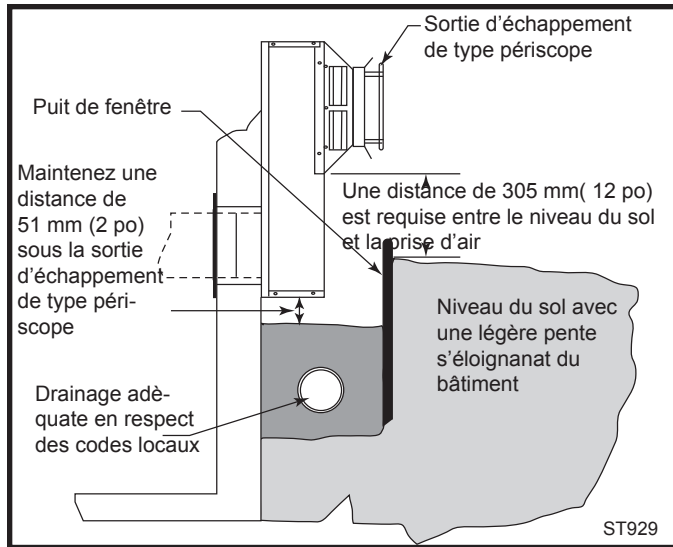

Fig. 39 Installation sous le niveau du sol.

2. Assemblez les tuyaux (et les coudes aux besoins) et fixez les aux poêle. Assurez-vous d'avoir une pente de 1/4 po par 1 pi (6 mm par 305 mm) de montée (de l'unité vers la sortie) lors d'installation horizontale, si aucune spécifications n'est indiquées de la part du manufacturier. Les parcours de ventilation horizontaux doivent être supportés à tous les 4' (122 cm).

3. Poussez le poêle près de l'endroit final où vous désirez le voir et déterminez le point central du tuyau sur le mur que le tuyau devra traverser.

4. Établissez la structure de l'ouverture avec les dimensions spécifiées à la table 1 (Dimension de la structure). Assurez-vous que le centre de l'ouverture préparée arrive précisément au centre du tuyau à moins que des indications contraires vous soient fournies par le manufacturier.

NOTA : Généralement, le passage mural est optionnel aux États-Unis, mais il peut être requis par certains manufacturiers. En cas d'incertitude et pour de plus amples renseignements, contactez le manufacturier de l'appareil. **Lorsqu'il est installé au Canada, un passage mural est requis sur toutes les installations réclamant une ventilation passant à travers un mur combustible.**

5. Lorsque requis, installez le côté extérieur du passage mural (WT) en premier et vissez-le ou clouez-le en place. (Fig. 40) Scellez autour du périmètre de la plaque de passage mural sur le mur extérieur en utilisant un scellant en silicone afin de vous protéger contre de possibles infiltrations d'eau. (Fig.40)

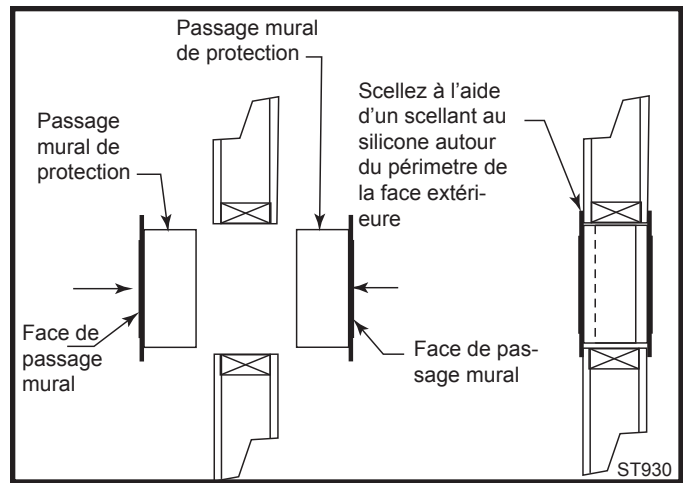

Fig. 40 Passage mural.

NOTA : Le passage mural s'adapte à des épaisseurs de mur allant de 4½ po (114 mm) à 7½ po (191 mm). Si une plage plus large est nécessaire dû à un mur plus épais, il est possible de concevoir une extension en métal et de la fixer au passage.

6. Installez la sortie d'échappement pour la ventilation horizontale au mur extérieur en utilisant quatre (4) vis tout-usage à travers les trous localisés au quatre (4) coins de la sortie d'échappement. Assurez-vous que la flèche (embossée sur la face de la sortie) pointe vers le haut. (Fig. 41) Si la maison possède un recouvrement de vinyle, un dégagement pour recouvrement de vinyle (VS) doit être installé avant d'installer la sortie d'échappement pour la ventilation horizontale. Référez-vous aux recommandations du manufacturier de l'appareil pour déterminer si un dégagement est requis. Fixez le dégagement pour le recouvrement de vinyle sur le côté extérieur du mur (assurez-vous qu'il est au niveau et centré avec l'ouverture) avec les vis (fournies) aux quatre (4) coins du dégagement. Fixez la sortie d'échappement pour ventilation horizontale au dégagement. (Fig. 42)

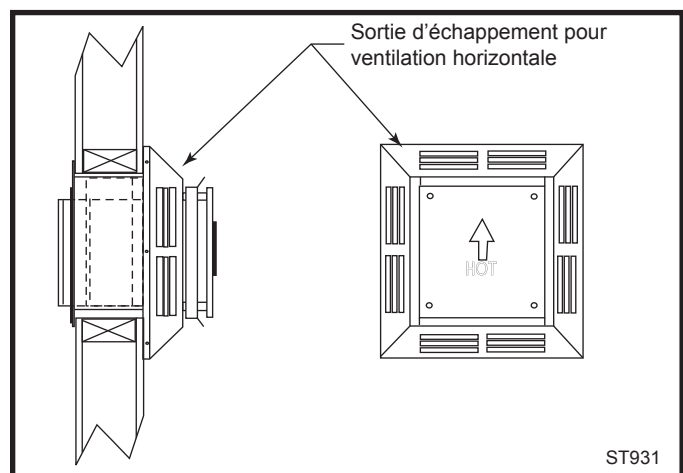

Fig. 41 Sortie d'échappement pour ventilation horizontale.

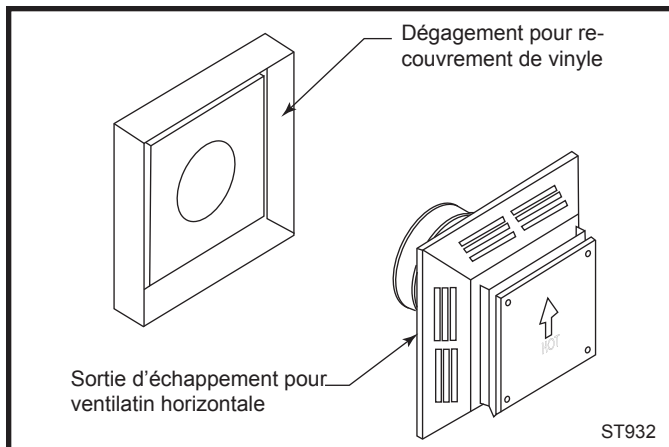

Fig. 42 Dégagement pour recouvrement de vinyle et sortie d'échappement pour ventilation horizontale.

Si un mur est constitué de briques et de béton et qu'il ne contient pas de matériau combustible, un trou rond de 7" (178 mm) est requis. Le passage mural n'est pas nécessaire. Les corroies perforées de la sortie d'échappement pour la ventilation horizontale, sont une méthode de fixation. Elles peuvent être vissées à l'ouverture ou à travers le passage mural (si utilisé) et fixées au tuyau ou encore être retirées à l'aide d'une pair de pinces pointues si les corroies ne sont pas utilisées. Utilisez une quincaillerie pour maçonnerie pour fixer la sortie d'échappement pour ventilation horizontale au mur.

7. Si un passage mural est utilisé, poussez le tuyau (qui doit être connecté à l'appareil) délicatement à travers le passage mural jusqu'à ce que le tuyau de type TEMPÉRATURE DIRECTE soit complètement engagé avec la sortie d'échappement pour la ventilation horizontale. Si vous n'utilisez pas le passage mural, placez la plaque de finition (TP) sur le tuyau de type TEMPÉRATURE DIRECTE. Poussez délicatement le tuyau de type TEMPÉRATURE DIRECTE à travers le mur jusqu'à ce qu'il soit complètement engagé avec la sortie d'échappement pour la ventilation horizontale. Fixez la plaque de finition au mur.

NOTA : Si une montée verticale est nécessaire du côté extérieur du bâtiment, une sortie de type périscope de 14" (356 mm) ou 36" (914 mm) est requise. Suivez les procédures d'installation pour les sorties d'échappement de ventilation horizontale. Si une sortie d'échappement de type périscope doit être installée sous le niveau du sol, un puit de fenêtre avec un drainage adéquat et respectant les codes locaux est recommandé. Laissez 2" (51 mm) de dégagement sous la sortie d'échappement de type périscope pour prévenir toute infiltration d'eau. Ne pas enfermer ce type de sortie dans un mur au tout autre espace fermé et **ne jamais le remplir**. Assurez-vous que la pente du terrain s'éloigne du bâtiment. (Fig.40)

Installation verticale (Fig. 43)

1. Déterminez la position de l'appareil. Considérez le positionnement du poêle en fonction des interférences possibles avec les montants de murs, les fils électriques, les conduits, les tuyaux de plomberie ou tous autres types d'obstruction.

2. Après avoir positionné l'appareil, déterminez par où passera le tuyau à travers le plafond. Cette opération peut être effectuée en utilisant un poids attaché au bout d'une corde ou avec tout autre principe du même genre. Tenez cette corde au plafond en la déplaçant de façon à ce que le poids s'aligne avec le centre de l'échappement du poêle. Marquez cette position sur le plafond.

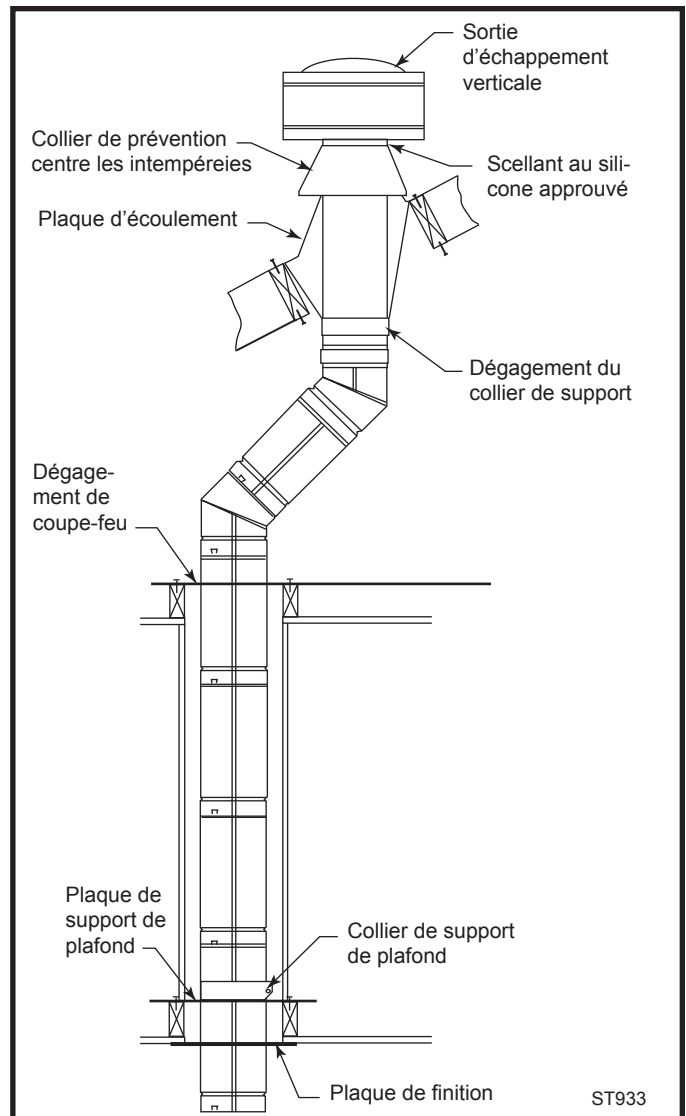

Fig. 43 Configuration typique de ventilation verticale.

NOTA : Structurez les ouvertures en respectant les dimensions spécifiées dans la table pour la boîte de support de plafond cathédral (CCS), le support de plafond (SC) et partout où le dégagement coupe-feu (FS) est utilisé.

3. Coupez et structurez le trou carré approprié à travers le plafond. Répétez cette opération pour tous les plafonds que vous rencontrerez.

4. Déterminez et marquez l'endroit où le tuyau passera à travers le toit de la même manière.

5. Coupez un trou dans le toit à son point le plus large afin de respecter les distances nécessaires des matériaux combustibles telles que spécifiées dans les instructions d'installation du fabricant de l'appareil.

6. Installez la boîte de support de plafond cathédral tel que requis.

7. Déterminez la distance depuis la boîte de support de plafond cathédral ou de la plaque de support de plafond jusqu'à un point se situant à 12" (305 mm) ou à 24" (610 mm) au-dessus de poêle et assemblez ces longueurs de tuyaux. N'attachez pas les tuyaux au poêle pour l'instant.

8. Positionnez sans le serrer le collier de support (extrémité évasée vers le bas) autour de l'ensemble de tuyaux assemblés à l'étape précédente.

9. Depuis le dessus, descendez les sections de tuyaux assemblées à travers la boîte de plafond cathédral ou la plaque de support de plafond jusqu'à l'adaptateur de l'appareil. Le collier de support doit être ajusté de manière à ce que les longueurs de tuyaux reposent sur le bas de la boîte de support de plafond cathédral s'appuyant sur le dessus de la plaque de support de plafond.

10. Serrez les languettes du collier. Vissez trois (3) vis à métal #8 x 1/4 po à travers le collier et le mur extérieur du tuyau. **NOTA** : Si la boîte de plafond cathédral est utilisée, il peut être nécessaire de fixer les tuyaux au poêle de manière temporaire. Déterminez et marquez l'emplacement du collier de support sur le tuyau. Débranchez et retirez les tuyaux assemblés. Fixez le collier de support de la manière décrite ci-dessus (à l'endroit marqué) et réinstallez l'ensemble de tuyaux. Cette opération est nécessaire due au manque d'espace dans la boîte de support de plafond cathédral. Installez les supports de dégagements requis.

11. Ajoutez des longueurs de tuyaux et de coupe-feu jusqu'à ce que l'ensemble dépasse du toit d'une hauteur suffisante afin de respecter les codes locaux concernant la hauteur minimum d'une sortie d'échappement et suivez les instructions d'installation de l'appareil fournie par le fabricant. (Fig. 44)

NOTA : À chaque fois qu'un tuyau de type TEMPÉRATURE DIRECTE passe à travers le plafond, le plancher ou le mur, un coupe-feu doit être installé.

12. En utilisant un niveau, assurez-vous que le système est parfaitement vertical.

13. Ajustez la plaque d'écoulement au toit, en fonction de la pente de votre toit, en la glissant sur le tuyau qui sort à travers le toit. Vérifiez l'orientation et qu'elle est en contact avec le toit tout autour du tuyau et scellez avec un scellant au silicone le joint créé entre la plaque d'écoulement et le toit. Fixez la plaque d'écoulement au toit avec des clous à

| Pente de toit | Hauteur minimum |
|-----------------------|-----------------|
| Plat à 7/12 | 305 mm |
| Plus de 7/12 à 8/12 | 457 mm |
| Plus de 8/12 à 8/12 | 610 mm |
| Plus de 9/12 à 10/12 | 762 mm |
| Plus de 10/12 à 11/12 | 991 mm |
| Plus de 11/12 à 12/12 | 1,2 m |
| Plus de 12/12 à 14/12 | 1,5 m |
| Plus de 14/12 à 16/12 | 1,8 m |
| Plus de 16/12 à 18/12 | 2,1 m |
| Plus de 18/12 à 20/12 | 2,3 m |
| Plus de 20/12 à 21/12 | 2,4 m |

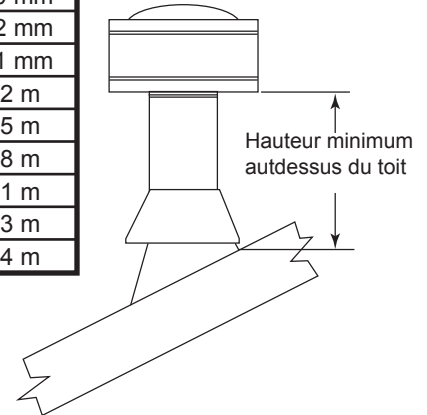

Fig. 44 Hauteurs minimales requises au-dessus du toit.

toiture. Complétez le recouvrement de la toiture autour du tuyau en recouvrant les côtés et les sections relevées de la base de la plaque d'écoulement avec du recouvrement pour toiture.

14. Positionnez le collier de protection contre les intempéries autour du tuyau et glissez-le vers le bas jusqu'à ce qu'il soit en contact avec la plaque d'écoulement. Fixez le collier de protection contre les intempéries en insérant les deux (2) languettes dans les ouvertures et repliez-les en place. Scellez le joint créé entre le collier de protection contre les intempéries et le tuyau de ventilation avec un scellant au silicone afin de prévenir les infiltrations d'eau.

15. Installez l'embout de ventilation en l'insérant au bout du tuyau jusqu'à ce qu'il soit complètement assis en place. Enfoncez les languettes afin de fixer l'embout au tuyau. **NOTA** : Dans les zones de vents violents, il est recommandé de visser l'embout au tuyau à l'aide de deux (2) vis à métal #8 x 1/4". Les vis doivent être à environ 3/4" au-dessus du bas du collier en acier inoxydable de l'embout.

Système de Ventilation – Ventilation Naturelle

Renseignements Généraux

L'appareil de chauffage Stardance est livré de l'usine aux fins d'utilisation comme poêle à gaz à ventilation directe. Ce dernier peut faire l'objet d'une conversion sur place aux fins d'utilisation comme appareil de chauffage à ventilation naturelle, auquel cas il faut installer le coupe-tirage Vermont Castings Z31D00 FSDHAG.

Le poêle à gaz Stardance fait l'objet d'une approbation aux fins d'utilisation comme appareil de chauffage à ventilation naturelle. Le conduit extérieur de ventilation directe Majestic de Vermont Castings (7FSSK) peut s'installer directement sur le coupe-tirage et monter jusqu'au plafond, après quoi il faut utiliser un conduit de ventilation type B. Ne mêlez pas les conduits de ventilation type B et

assurez-vous d'utiliser de préférence les composants d'un seul fabricant en prenant soin de suivre ses directives à la lettre. (Fig. 45)

REMARQUE: La plaque de restriction livrée avec le poêle ne doit pas s'utiliser avec les installations à ventilation naturelle.

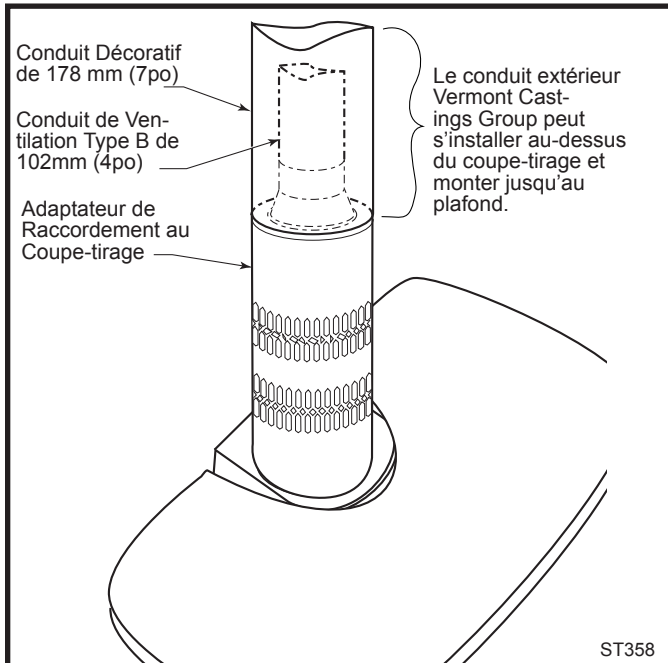

Fig. 45 Conduit décoratif de 178mm (7po) enveloppant le conduit de ventilation type B.

Comme appareil de chauffage à ventilation naturelle, le poêle à gaz Stardance comprend un interrupteur de ventilation de sécurité (Page 50, Figure 88). L'utilisation du poêle, lorsqu'il fait l'objet d'un raccordement à un système de ventilation mal installé et entretenu ou lorsqu'on touche sans permission à l'interrupteur de ventilation de sécurité ou qu'on le débranche, peut entraîner un empoisonnement au monoxyde de carbone (CO) ou même la mort.

Installations aux États-Unis:

Le système de ventilation doit se conformer aux codes locaux ou au code national ANSI Z223.1 régissant les gaz combustibles.

Installations au Canada:

Le système de ventilation doit faire l'objet d'un montage conforme au code d'installation CSA B149.1 en vigueur.

Installation du conduit de ventilation

Appliquez un cordon de mastic autour de l'extrémité inférieure de l'amorçe de conduit intérieur (se trouvant dans le sac avec le jeu de bûches) et fixez-la au poêle. Appliquez un cordon de mastic autour de l'extrémité supérieure de l'amorçe de conduit et installez le coupe-tirage Z31D00 FSDHAG conformément aux instructions de montage correspondantes. (Fig. 35)

Fixez la première section du conduit de ventilation au coupe-tirage. Compte tenu de la longueur des sections de ventilation individuelles et de la longueur du conduit décoratif (au besoin), il se peut que vous ayez besoin d'enfiler ce dernier sur les sections de ventilation en les faisant glisser avant de raccorder les sections supérieures aux sections inférieures. Il faut orienter les joints (le cas échéant) des sections de conduit décoratif vers le mur, ces dernières n'ayant habituellement pas besoin de faire l'objet d'un assemblage à chaque joint, sauf aux sections coulissantes. Si la disposition comprend une section coulissante, celle-ci devrait constituer la dernière section de conduit visible dans la pièce au plafond. Terminez le montage du système de ventilation conformément aux instructions du fabricant.

Installation de l'ensemble de bûches

Avant de débuter l'installation des bûches, retirez la façade et les cadres de panneaux vitrés. Référez-vous aux figures 46 et 47.

AVERTISSEMENT: Avant l'installation du lit de cendres, assurez-vous que ce dernier ne soit pas endommagé. N'utilisez pas un lit de cendres endommagé ou brisé.

NOTA : De petites fentes ou craquelures de surface sont acceptables.

Figure 46

1. Install the rear log by mating the notch on the bottom of the log with the raised notch on the back left side of the ember bed. (Fig. 47) Ensure the cutout in the right side of the log is sitting around the pilot assembly and pilot is not obstructed. (Fig. 46)
2. Install the left log by mating the hole on the bottom of the log with the pin in the ember bed. (Fig. 48) Position the log over air hole in ember bed.

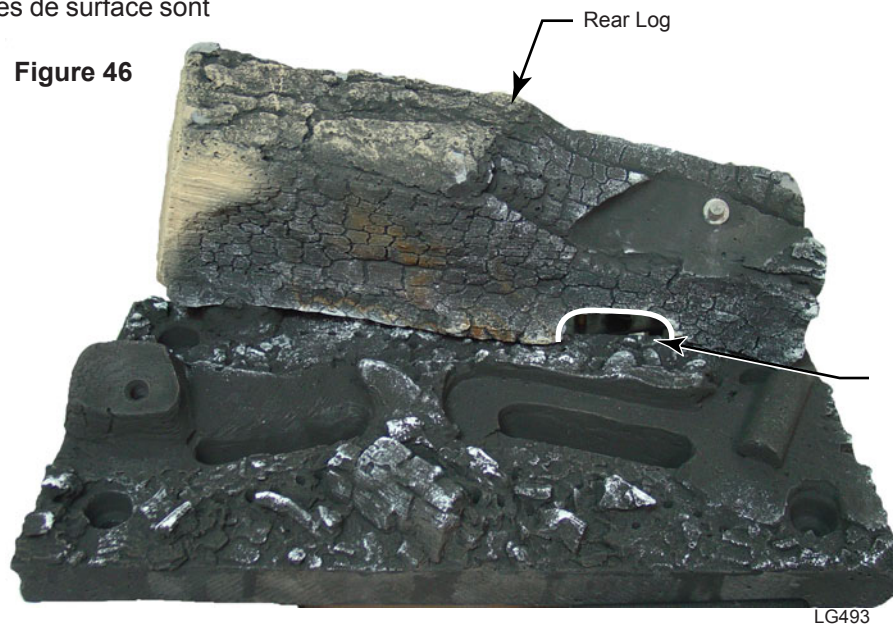
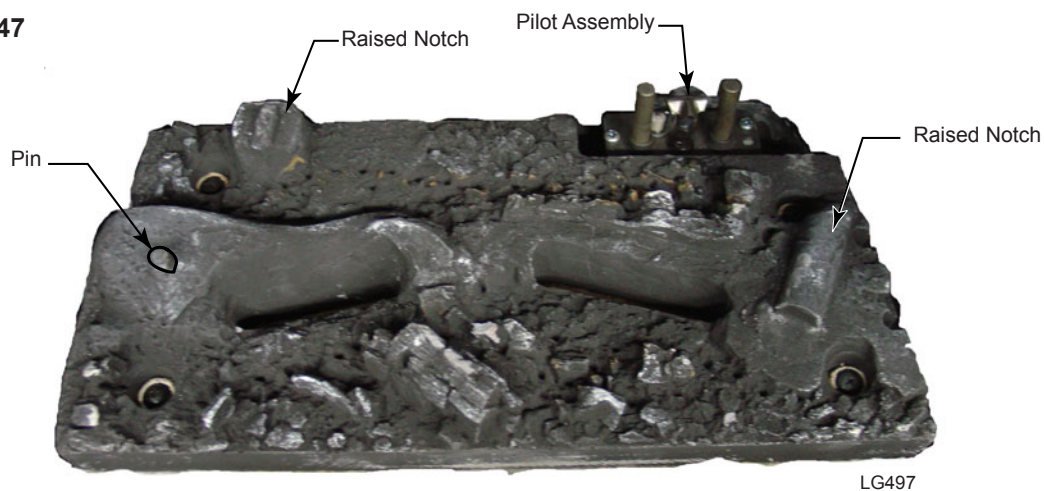
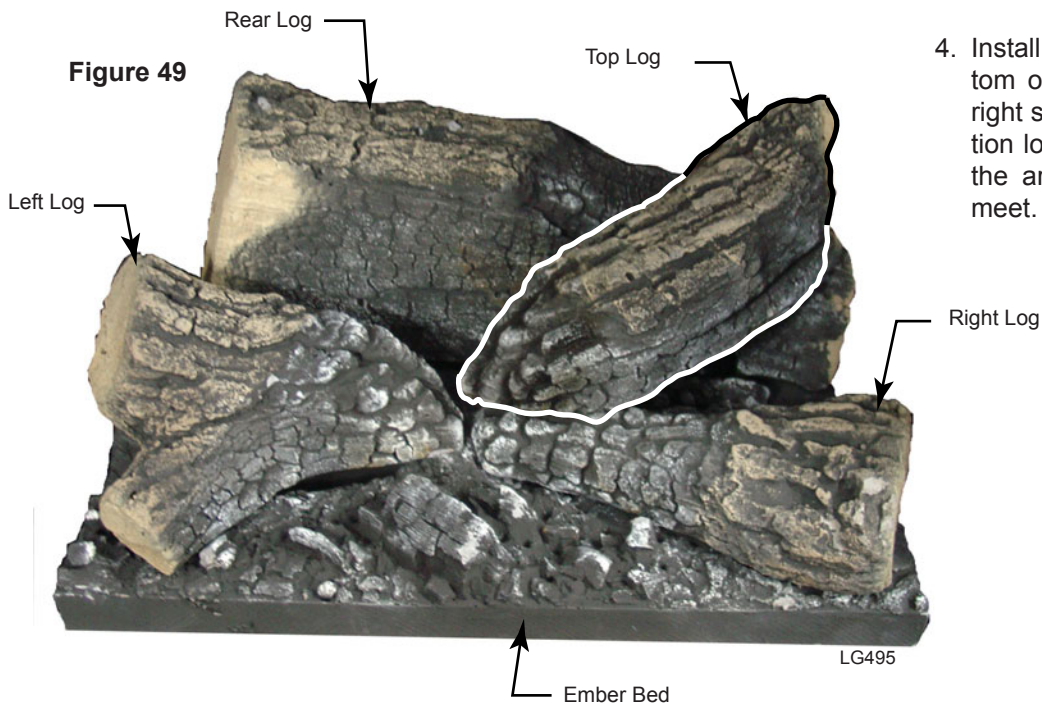

Figure 47



3. Install the right log by mating the notch on the bottom of the log with the raised notch on the ember bed. (Fig. 48) Position the log over air hole in ember bed.



4. Install top log by mating hole on bottom of log with locating pin on top right side of rear log. (Fig. 49) Position log so it is angled down toward the area where the front two logs meet.

Raccordement de la Canalisation d'Alimentation de Gaz

Vérifiez la plaque signalétique fixée au caisson par un câble d'acier afin de vous assurer que le caisson convient parfaitement au type de combustible à utiliser. Le poêle Stardance peut faire l'objet d'une utilisation avec un gaz ou un autre au moyen du nécessaire de conversion du combustible décrit à la Page 52.

ATTENTION



Le raccordement de l'appareil de chauffage doit être confié à un monteur d'installations au gaz compétent. Mettez le poêle à l'essai afin de déterminer si les pressions au collecteur correspondent aux valeurs prescrites ci-dessous.

Il faut débrancher le robinet d'arrêt individuel relié à la conduite d'alimentation de gaz de l'appareil de chauffage Stardance au cours des essais de pression du système à des pressions supérieures à 3,5k Pa (1/2 psig).

Il faut isoler l'appareil de chauffage Stardance de la canalisation d'alimentation de gaz en fermant le robinet d'arrêt à commande manuelle au cours des essais de pression du système à des pressions d'essai égales ou inférieures à 3,5k Pa (1/2 psig).

Il doit y avoir un robinet d'arrêt entre le poêle à gaz et la canalisation d'alimentation.

Pour effectuer le raccordement aux fins de conversion au gaz naturel, utilisez un raccord de 1/2 po NPT du côté robinet et une canalisation d'alimentation de gaz naturel de 13mm (1/2 po) produisant une puissance calorifique de 28 000 BTU à une pression au collecteur de 0,8kPa (3,5po de colonne d'eau) et à une pression d'alimentation située entre 1,3k Pa (5,5 po de colonne d'eau) minimum et 3,4k Pa (14 po de colonne d'eau) maximum.

Pour effectuer le raccordement aux fins de conversion au gaz propane, utilisez un raccord de 1/2 po NPT du côté robinet et une canalisation d'alimentation de gaz propane de 13 mm (1/2 po) produisant une puissance calorifique de 28 000 BTU à une pression au collecteur de 2,4k Pa (10 po de colonne d'eau) et à une pression d'alimentation située entre 2,7k Pa (11 po de colonne d'eau) minimum et 3,4k Pa (14 po de colonne d'eau) maximum.

Aux États-Unis; le raccordement de la canalisation d'alimentation de gaz doit se faire en conformité avec le code national ANSI Z223.1/NFPA 54 régissant les gaz combustibles. Étant donné que certaines municipalités possèdent des codes locaux supplémentaires, consultez les autorités locales en cette matière.

Au Canada; consultez les autorités locales et le code d'installation CSA B-149.1.



Vérifiez toujours la présence des fuites de gaz avec de l'eau savonneuse. N'effectuez jamais cet essai d'étanchéité en vous servant d'une flamme nue.

Avant de passer à l'étape suivante, allumez la veilleuse conformément au mode d'emploi de la Page 34.

Renseignements sur le brûleur

L'appareil de chauffage ne doit s'utiliser qu'avec le type de gaz indiqué sur la plaque signalétique, à moins qu'il ne fasse l'objet d'une utilisation avec d'autres gaz au moyen d'un nécessaire de conversion du combustible Vermont Castings. Pour effectuer la conversion du gaz de pétrole liquéfié au gaz naturel, utilisez le nécessaire 200012903 ou 20300127, et pour passer du gaz naturel au gaz de pétrole liquéfié, utilisez le nécessaire 20012735 ou 20300126. Reférez vous à la page 41.

Les instructions de conversion sont fournies avec chaque nécessaire et font l'objet d'une introduction à la Page 41 du présent Guide d'utilisation.

LE RACCORDEMENT DE L'APPAREIL À LA CANALISATION D'ALIMENTATION DE GAZ NE DOIT ÊTRE CONFIEE QU'À UN MONTEUR D'INSTALLATIONS AU GAZ COMPÉTENT SOUCIEUX DE RESPECTER LES CODES LOCAUX. IL DOIT Y AVOIR UN ROBINET D'ARRÊT ENTRE LE POÊLE À GAZ ET LA CANALISATION D'ALIMENTATION.

Pour effectuer le raccordement aux fins de conversion au gaz naturel, utilisez un raccord de 1/2 po NPT du côté robinet et une canalisation d'alimentation de gaz naturel de 13 mm (1/2 po) produisant une puissance calorifique de 28 000 BTU à une pression au collecteur de 0,8k Pa (3,5 po de colonne d'eau) et à une pression d'alimentation située entre 1,3k Pa (5,5 po de colonne d'eau) minimum et 3,4k Pa (14 po de colonne d'eau).

Pour effectuer le raccordement aux fins de conversion au gaz propane, utilisez un raccord de 1/2 po NPT du côté robinet et une canalisation d'alimentation de gaz propane de 13 mm (1/2 po) produisant une puissance calorifique de 28 000 BTU à une pression au collecteur de 2,4k Pa (10 po de colonne d'eau) et à une pression d'alimentation située entre 2,7k Pa (11 po de colonne d'eau) minimum et 3,4k Pa (14 po de colonne d'eau).

Installation de l'Interrupteur Marche-Arrêt (ON/OFF)

Vous trouverez les pièces de l'interrupteur dans le sac de pièces.

1. Fixez l'interrupteur du côté arrière gauche de la tôle de protection (lorsque vous regardez cette dernière de face) en y insérant deux vis dans les trous préperforés existants. (Fig. 50)
2. Acheminez les fils vers le distributeur en les faisant passer sous la tôle de protection arrière.
3. Reliez les fils aux bornes du distributeur. (Fig. 51)

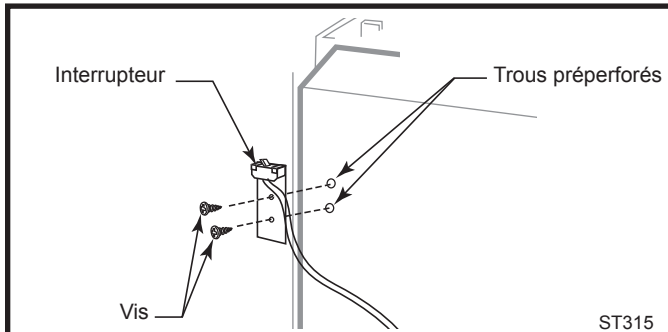

Fig. 50 Fixez l'interrupteur à la tôle de protection arrière.

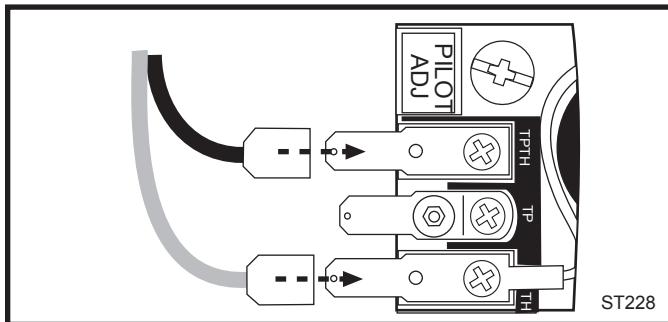

Fig. 51 Raccordez les fils zux bornes du distributeur.

Raccordement du Thermostat (Optionnel)

Utilisez seulement un thermostat de tension nominale échelonnée entre 500 et 750 millivolts.

Consultez le tableau ci-dessous pour connaître le calibre approprié des fils de raccordement du thermostat correspondant à la longueur des conducteurs nécessaires à votre installation.

| Thermostat Fil/Calibre | Longueur maximum |
|---------------------------|-------------------------------|
| 18 | 6 mètres (20 pieds) |
| 16 | 6 à 12 mètres (20 à 40 pieds) |
| 14 | jusqu'à 18 mètres (60 pieds) |

1. Installez le thermostat mural à son emplacement de destination et acheminez les fils vers le poêle à gaz. Raccordez ces conducteurs à des connecteurs femelles de 6mm (1/4po).
2. Branchez les fils du thermostat aux bornes du distributeur. (Fig. 53)

Pose du récepteur – Série SDDVTCS

Lorsque le ventilateur est installé derrière l'appareil de série SDDVTCS, installez le récepteur.

1. Glissez le récepteur dans le support de l'allumeur, tel qu'illustré à la Figure 52.
2. Fixez le support de l'allumeur et le récepteur au distributeur à l'aide des vis 1/4 No 10-32 fournies.
3. Branchez le câblage du récepteur au distributeur, tel qu'illustré à la page 43, Figure 91.
4. Branchez le câble de l'allumeur en reliant le brûleur à l'arrière du support de l'allumeur.

L'installation du récepteur est terminée.

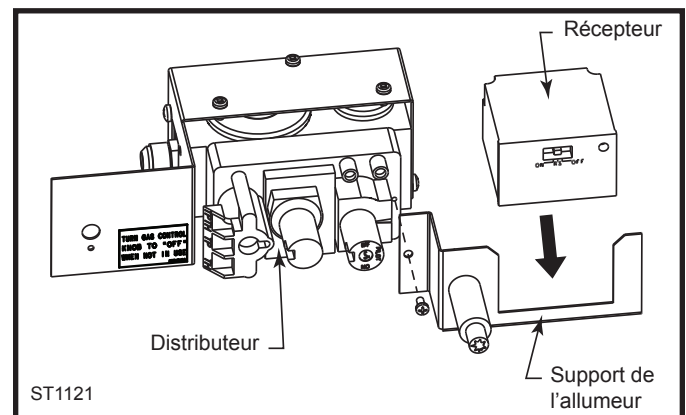

Fig. 52 Pose du récepteur.

Installation de la façade

Agripper la façade et soulevez-la en position en engageant les deux languettes métalliques situées dans les coins supérieurs arrière sur les doigts des panneaux de côté du poêle. (Fig. 53) Appuyez le bas de la façade sur les côtés de façon à ce que les languettes situées au bas de la façade s'engagent sur les encoches de la base.

Lorsqu'elle est bien installée, la façade ne peut pas être tirée hors des panneaux latéraux. Le seul moyen d'y parvenir est de la soulever et de dégager la base de la façade.

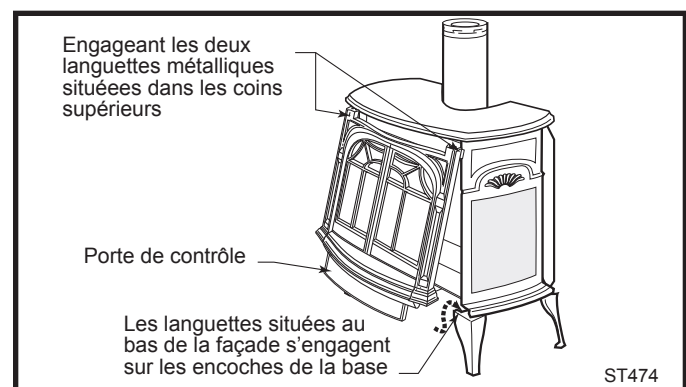

Fig. 53 Installation de la façade.

Utilisation

! AVERTISSEMENT



Un panneau vitré chaud peut causer des brûlures. Laissez refroidir le panneau vitré avant d'y toucher. **Ne laissez jamais** les enfants toucher le panneau vitré.

Le Stardance est opéré avec la façade en place et avec les portes ouvertes ou fermées. Pour ouvrir les portes avant, tirez vers l'avant pour dégager l'aimant.



MISE EN GARDE : NE TOUCHEZ PAS LES PORTES LORSQU'ELLES SONT CHAUDES

La Première Flambée

Lisez attentivement les présentes instructions et familiarisez-vous avec les commandes du brûleur. Localisez la veilleuse (Fig. 54), puis suivez à la lettre les consignes d'allumage de la Page 34.

Lors de la première flambée, il est normal que certaines odeurs puissent se dégager des bûches, du métal chaud et de la peinture, lesquelles devraient se dissiper au cours des huit ou dix premières heures de chauffage. Il convient cependant d'ouvrir une fenêtre afin de laisser entrer l'air frais dans la pièce de manière à amoindrir ce désagrément passager.

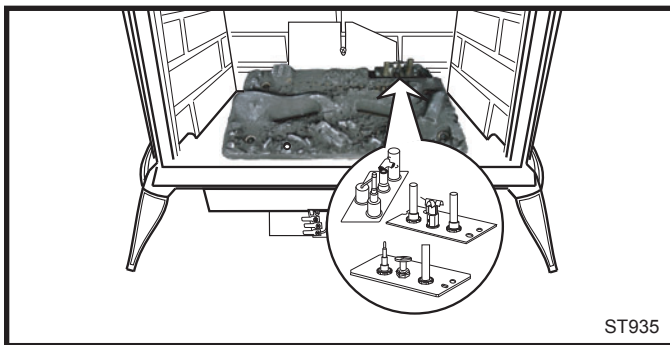

Fig. 54 emplacement de la veilleuse.

Inspection de la Veilleuse et du Brûleur

Chaque fois que vous allumez votre appareil de chauffage, vérifiez si la forme des flammes de la veilleuse et du brûleur correspond à l'illustration de la Figure 56. Si la forme des flammes apparaît anormale, fermez l'appareil de chauffage et communiquez avec votre dépositaire ou avec un monteur d'installations au gaz compétent aux fins d'assistance. N'utilisez jamais l'appareil de chauffage avant que la flamme de la veilleuse ne soit normale.

Suivez les procédures d'entretien régulier, telles que décrites à la Page 41.

Réglage de la Flamme et de la Température

Sur les modèles de poêle à gaz équipés de régulateurs de pression HI/LO, le réglage de la flamme s'accomplit en tournant le bouton de réglage HI/LO situé à proximité du centre du distributeur de gaz. (Fig. 55)

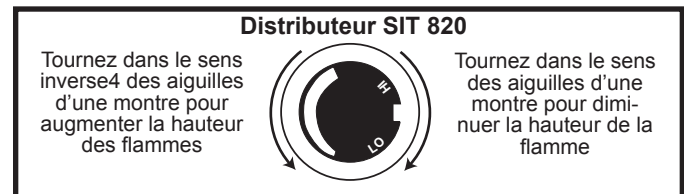

Fig. 55 Bouton de réglage des flammes pour le distributeur SIT.

Caractéristiques de flamme

Il est important d'effectuer un test visuel régulier de la veilleuse et des flammes du brûleur. Comparez-les à la figure 56. Si les flammes vous apparaissent anormales, appelez un technicien.

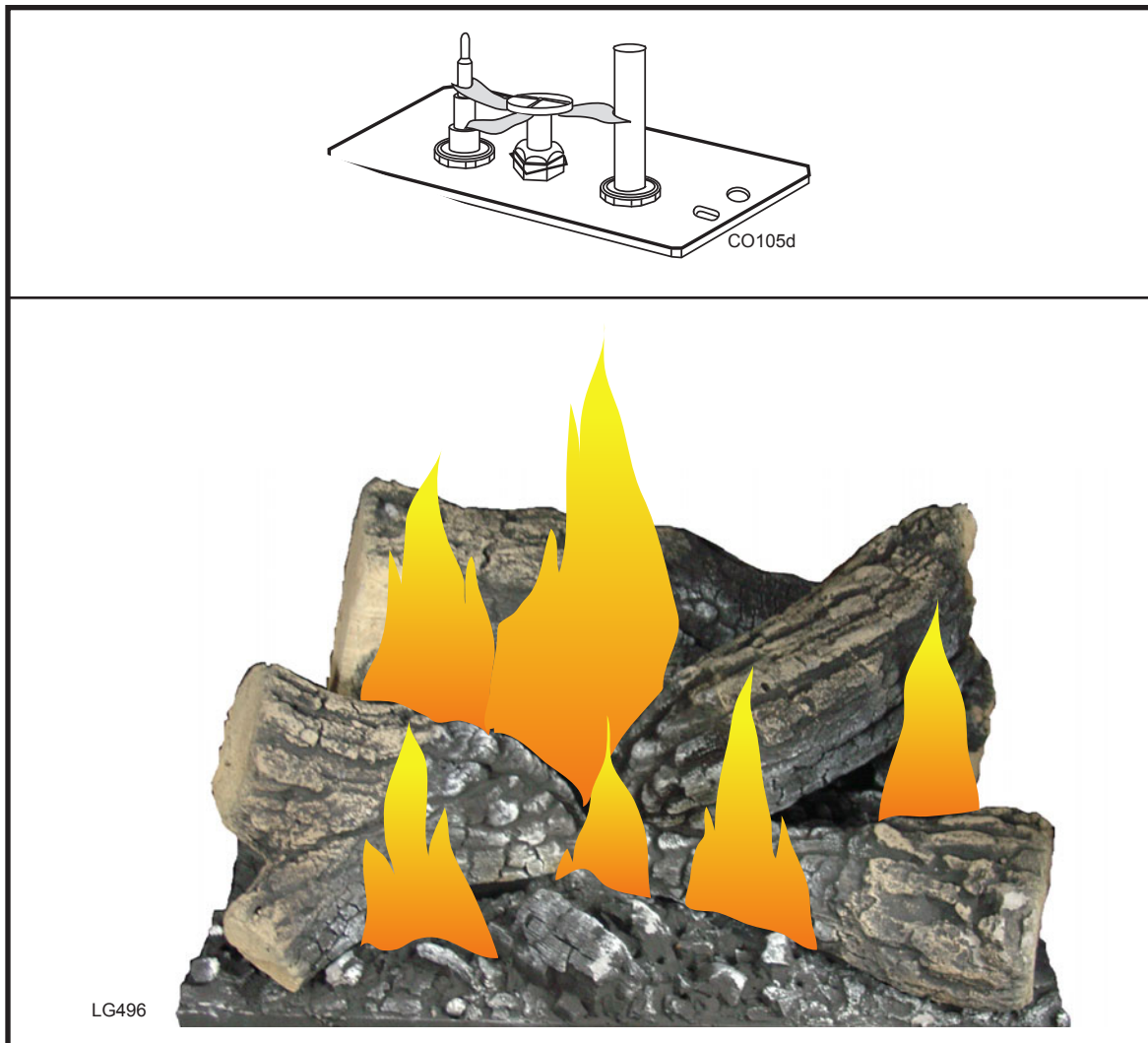

Fig. 56 Forme idéale des flammes de la veilleuse et du brûleur.

Instructions d'allumage et d'utilisation

POUR VOTRE SÉCURITÉ, LISEZ LES INSTRUCTIONS AVANT DE PROCÉDER À L'ALLUMAGE.

AVERTISSEMENT : Il faut suivre les instructions du présent guide à la lettre, au risque de provoquer un incendie ou une explosion susceptible d'occasionner des dommages matériels, des blessures ou même la mort.

- A. Cet appareil de chauffage possède une veilleuse qui doit faire l'objet d'un allumage manuel. Lors de l'allumage de la veilleuse, suivez scrupuleusement les présentes instructions.
- B. **AVANT L'ALLUMAGE**, humez les alentours de l'appareil de chauffage à la recherche d'odeurs de gaz. Étant donné que certains gaz sont plus lourds que l'air, n'oubliez pas de flairer au ras du sol.

MARCHE À SUIVRE SI VOUS DÉCELEZ LA PRÉSENCE DE GAZ

- **N'essayez pas d'allumer quelque appareil que ce soit.**
- **Ne touchez à aucun interrupteur électrique.**
- **Ne vous servez pas du téléphone dans votre édifice.**
- **En vous servant du téléphone d'un voisin, appelez immédiatement votre fournisseur de gaz et suivez ses conseils.**

- **Si vous ne réussissez pas à joindre votre fournisseur de gaz, communiquez avec le service d'incendie.**
- C. Enfoncez ou tournez le bouton de commande distributrice de gaz à la main seulement sans jamais utiliser d'outil. Si vous n'arrivez pas à enfoncer ou à tourner manuellement le bouton, n'essayez pas de le réparer, mais faites plutôt appel à un technicien d'entretien compétent. L'usage de la force ou toute tentative de réparation risque de provoquer un incendie ou une explosion.
- D. Ne vous servez pas du foyer si une quelconque de ses pièces a été plongée dans l'eau. Appelez immédiatement un technicien d'entretien compétent et demandez-lui de vérifier l'appareil de chauffage et de remplacer toutes les pièces du dispositif de distribution et de commande du gaz ayant fait l'objet d'une immersion dans l'eau.

Instruction d'allumage

1. **ARRETEZ!** Avant de continuer, lisez les renseignements sur la sécurité ci-dessus.
2. Déconnectez toute source d'alimentation électrique du poêle.
3. Mettez l'interrupteur en arrêt (OFF), mettez la commande sans fil en arrêt (OFF) ou ajustez le thermostat à un niveau plus bas.
4. Ouvrez le panneau d'accès.
5. Poussez sur la poignée de contrôle de gaz légèrement et tournez-la dans le sens horaire à la position ARRÊT (OFF)



Euro SIT

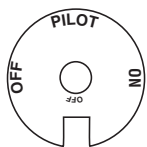

SIT NOVA



Honeywell

6. Attendez cinq (5) minutes pour que le gaz se dissipe. Ensuite, sentez pour détecter une odeur de gaz, sans oublier de sentir près du plancher. Si vous sentez une odeur de gaz, **ARRÊTEZ!** Suivez les consignes de sécurité indiquées en "B" ci-dessus. Si vous ne sentez aucune odeur de gaz, passez à l'étape suivante.
7. Retirez le panneau vitré avant d'allumer la veilleuse. (Référez-vous à la section Retrait du panneau vitré)
8. Localisez visuellement la veilleuse à l'aide du brûleur principal.
9. Poussez sur la poignée de contrôle de gaz légèrement et tournez-la dans le sens antihoraire à la position VEILLEUSE (PILOT)

10. Poussez la poignée complètement et maintenez-la dans cette position. Allumez immédiatement la veilleuse en enfonçant de manière répétitive sur l'allumeur jusqu'à ce qu'une flamme apparaisse. Continuez de maintenir une pression sur la poignée pendant environ une (1) minute après que la veilleuse soit allumée. Relâchez la poignée et elle se replacera par elle-même en position. La veilleuse devrait rester allumée. Si elle s'éteint, répétez les étapes 5 à 8.

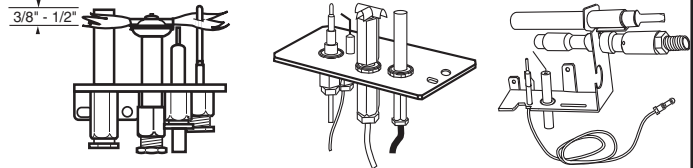

- Si la poignée ne se remet pas en place par elle-même, contactez immédiatement un technicien ou votre fournisseur de gaz.
- Si la veilleuse ne reste pas allumée après plusieurs tentatives, placez la poignée de contrôle de gaz en ARRÊT (OFF) et appelez votre technicien ou votre fournisseur de gaz.

11. Remplacez le panneau vitré.
12. Tournez la poignée de contrôle des gaz en position MARCHE (ON).
13. Tournez l'interrupteur à la position MARCHE (ON) ou ajustez le thermostat à la température désirée.
14. Branchez toutes les sources d'alimentation électrique du poêle.

Mode de Fermeture du Gaz Alimentant l'Appareil de Chauffage

1. Tournez l'interrupteur marche-arrêt (ON/OFF) en position d'arrêt (OFF) ou réglez le thermostat à la température la plus faible.
2. Coupez l'alimentation électrique du foyer avant d'effectuer l'entretien ou la réparation.
3. Ouvrez le panneau de commande.
4. Enfoncez légèrement le bouton de commande distributrice de gaz et tournez-le dans le sens horaire en position d'arrêt (OFF) sans forcer.
5. Refermez le panneau de commande.

Dépannage / Système de Réglage de Gaz (Série RADVT)

NOTE: Avant de dépanner le système de réglage de gaz, assurez-vous que la valve d'arrêt extérieure est en position ouverte (ON).

MISE EN GARDE: RETIREZ LE PANNEAU EN VITRE AVANT D'EFFECTUER TOUTE MANŒUVRE D'ENTRETIEN OU DE RÉPARATION DU RÉGLAGE DE GAZ.

| Problème | Causes Possibles | Correction |
|---|---|---|
| 1. L'allumeur d'étincelle ne s'allume pas | A. Électrode défectueuse ou mal alignée avec pilote | Allumez le pilote avec une allumette. Si le pilote s'allume, éteignez le pilote et appuyez de nouveau sur l'allumeur. Si le pilote ne s'allume pas, vérifiez l'écart entre l'électrode et le pilote – il devrait être de 3 mm (1/8po) pour qu'une belle étincelle soit produite. |
| | B. Allumeur défectueux (bouton poussoir) | Appuyez sur le bouton d'allumage piezo. Vérifiez s'il y a une étincelle à l'électrode et au pilote. S'il n'y a pas d'étincelle au pilote et qu'un fil d'électrode est installé correctement, remplacez l'allumeur. |
| 2. Le pilote ne reste pas allumé même si les consignes d'allumage ont été suivies attentivement | A. Génératrice de pilote défectueuse (thermocouple) | Vérifiez la flamme du pilote. Elle doit empiéter sur le thermocouple ou la thermopile. NOTE: cet ensemble de pilote utilise un thermocouple et une thermopile. Le thermocouple fait fonctionner la flamme du pilote. Serrez le thermocouple. La thermopile fait fonctionner la valve principale (marche et arrêt). Nettoyez et/ou réglez le pilote pour un empiètement maximum de la flamme sur le thermocouple et la thermopile. |
| | B. Actionneur automatique défectueux | Tournez le bouton de la valve à la position « Pilote ». Maintenez le débit au pilote; le millivoltmètre doit indiquer une valeur supérieure à 10 mV. Si la valeur est correcte et que le pilote ne reste pas allumé, remplacez la valve de gaz. NOTE: un bloc de coupure (non compris) est nécessaire pour faire ce test. |
| 3. Le pilote s'allume, pas de gaz au brûleur, le bouton de réglage des marches (ON), l'interrupteur commandé à distance est en marche (ON) (interrupteur à bascule) | A. Commande à distance ou fils défectueux | Vérifiez si la commande à bascule et les fils sont bien connectés. Utilisez des fils volants aux bornes de l'interrupteur à bascule. Si le brûleur s'allume, remplacez l'interrupteur à bascule. Si tout est correct, utilisez des fils volants sur les fils de l'interrupteur à bascule à la valve. Si le brûleur s'allume, les fils sont défectueux ou il y a des faux-contacts. |
| | B. Thermopile ne génère pas une tension suffisante | 1. Assurez-vous que les connexions de la thermopile aux bornes de la valve de gaz sont serrées et que la thermopile est complètement insérée dans le support du pilote. |
| | | 2. Un des fils de l'interrupteur à bascule peut être mis à la terre. Retirez les fils de l'interrupteur à bascule des bornes de la valve. Si le brûleur reste maintenant allumé, tracez le câblage de l'interrupteur à bascule à partir de la terre. Il peut être mis à la terre à l'appareil ou à la conduite d'alimentation en gaz. |
| | | 3. Vérifiez la thermopile avec un millivoltmètre. Prendre une mesure aux bornes thermopile ("TP" et "TP/TH") de la valve de gaz. La valeur devrait être d'un minimum de 325 millivolts lorsque le bouton de la valve est maintenu enfoncé en position PILOT et que l'interrupteur à bascule est en arrêt (OFF). Remplacez une thermopile défectueuse si la valeur mesurée est en dessous du minimum spécifié. |
| | C. Orifice du brûleur bloqué | Vérifiez les orifices du brûleur pour déceler s'il y a des débris et retirez les s'il y en a. |
| | D. Actionneur automatique défectueux | Tournez le bouton à la position de marche (ON), placez l'interrupteur à bascule en marche (ON) et le millivoltmètre devrait indiquer une valeur supérieure à 10mV. Si la valeur est correcte et que le brûleur n'allume pas, remplacez la valve. |
| 4. Le pilote s'éteint | A. La flamme du pilote est de fréquemment peut-être trop basse ou trop haute ce qui fait que le pilote s'éteint | Nettoyez et/ou réglez la flamme du pilote pour un empiètement maximum la flamme sur le thermocouple et la thermopile. |
| | B. La sortie de ventilation est peut-être bloquée | Vérifiez la sortie pour voir si elle est bloquée. |

Consignes pour la série RCSITEA

Série RADVTCS

ATTENTION : L'appareil RCSITEA a été certifié pour une utilisation sur des équipements homologués en matière d'appareil à ventilation. Ce système commandé à distance fournit une télécommande sécuritaire, fiable et conviviale pour les appareils avec distributeur de gaz à millivolts, capable de régler la vitesse de ventilateur et la hauteur de flamme. Le système peut être activé et désactivé manuellement ou par thermostat à l'aide de la télécommande. Inspectez minutieusement le contenu pour déceler tout dommage survenu pendant le transport. Si toute pièce est manquante ou endommagée, veuillez communiquer immédiatement avec votre distributeur. N'entamez pas l'installation avant de vous assurer que toutes les pièces soient en bon état. Veuillez vous reporter aux consignes fournies avec la trousse pour prendre connaissance des procédures d'installation complètes.

AVERTISSEMENT : Assurez-vous que le ventilateur 120 V a.c. et le distributeur SIT soient en bon état de fonctionnement. Si le branchement n'est pas effectué de façon appropriée, le récepteur pourrait être endommagé. Assurez-vous que le câblage n'entre pas en contact avec l'appareil sauf au niveau des bornes. L'exposition à des températures supérieures à 250 °F (105 °C) peut provoquer une défaillance du récepteur ou présenter un danger d'incendie.

Télécommande

Installation des piles

La télécommande utilise trois (3) piles AAA.

1. Appuyez sur la languette du couvercle du compartiment de pile puis retirez le couvercle. (Fig. 57)
2. Installez les piles tel qu'indiqué sur la télécommande.
3. Fermez le couvercle du compartiment de pile en l'encliquetant en place.
4. Lorsque les trois (3) piles sont installées, la télécommande s'initialisera pendant 10 secondes après quoi elle sera prête à être utilisée.
5. Les piles devraient être remplacées tous les six (6) mois ou lorsque l'indicateur de pile faible s'affiche.

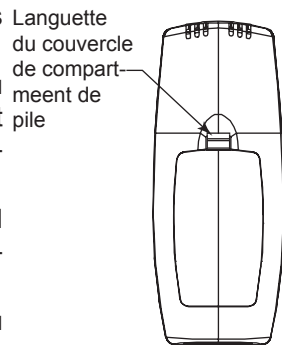

Fig. 57 Languette du couvercle de compartiment de pile

Réglage du commutateur de protection DIP du récepteur et de la télécommande

Les commutateurs de protection (DIP) du récepteur et de la télécommande sont pré-réglés à l'usine. Si un émetteur environnant active ou gêne votre appareil par des interférences, rétablissez le code en suivant la procédure suivante :

1. Glissez les commutateurs de code se trouvant sur la télécommande et le récepteur à la position ON (marche) ou OFF (arrêt). Les commutateurs 1, 2, 3 et 4 de la télécommande et du récepteur sont pré-réglés à la position ON (marche). (Fig. 58)
2. Les commutateurs du récepteur doivent correspondre à ceux de la télécommande pour que le système fonctionne.
3. Pour vérifier, appuyez sur ON ou OFF sur la télécommande et le voyant du récepteur clignotera. Sinon, répétez l'étape 2.
4. Le système peut maintenant être utilisé.

NOTA : Reportez-vous au système d'arrêt après 6 heures facultatif.



AVERTISSEMENT : N'utilisez pas deux (2) télécommandes ou plus dans la même pièce qui ont le même réglage de commutateurs DIP car elles risquent de communiquer entre elles. Ceci pourrait aussi provoquer une défaillance de l'appareil.

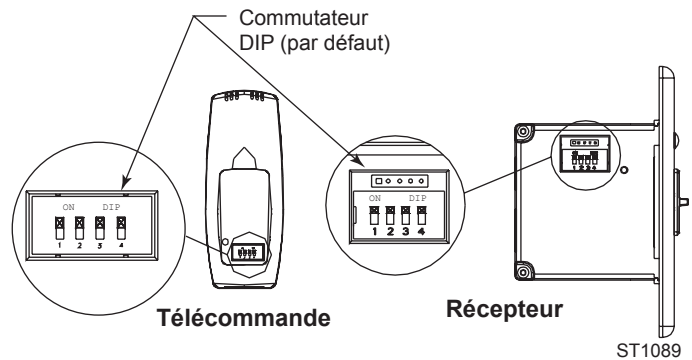

Fig. 58 Les commutateurs de la télécommande doivent correspondre aux commutateurs de récepteur.

Bouton RESET (réinitialisation)

Le bouton RESET (réinitialisation) peut être utilisé pour réinitialiser la télécommande si cette dernière ne fonctionne pas de façon appropriée. Le bouton de réinitialisation est situé derrière le couvercle du compartiment de pile, dans le coin inférieur gauche du compartiment. À l'aide d'un trombone, appuyez sur le bouton de réinitialisation. La télécommande pourra être utilisée 10 secondes après avoir effectué cette manœuvre.

Utilisation

Télécommande

Généralités

La télécommande RCSITEA a deux (2) modes de fonctionnement : Manuel et thermostatique (par thermostat). Le système de commande peut être réglé à des plages de température situées entre 45° F et 90° F. La vitesse du ventilateur et la hauteur de flamme peuvent être réglées en mode manuel ou thermostatique.

La télécommande commandera le récepteur à partir d'une distance de 1 pi jusqu'à un maximum de 30 pi. La distance sera réduite si les piles sont faibles ou lorsque le récepteur se trouve à l'intérieur d'une enceinte en métal.

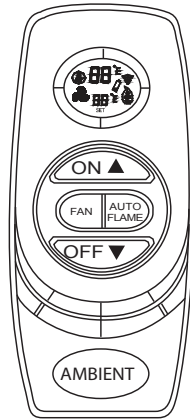

Fig. 59 Télécommande RCSITEA

Activation initiale

Figure 60

1. À la suite de la première activation ou lorsque le bouton RESET (réinitialisation) est enfoncé, la télécommande est réinitialisée. Le bouton de réinitialisation est situé derrière le couvercle du compartiment de pile de la télécommande.
2. Au moment de la réinitialisation du système, toutes les fonctionnalités sur l'écran seront visibles. Après une seconde, l'écran sera initialisé. Un affichage typique de réinitialisation est illustré à la Figure 60. Notez que l'échelle de température est en degré F.
3. Appuyez sur le bouton ON pour choisir entre un affichage °C et °F. Il quittera le mode de réglage automatiquement après 10 secondes si aucune touche n'est enfoncée. La télécommande enverra un signal OFF à la suite de la réinitialisation.
4. À la suite de la réinitialisation, la télécommande fonctionne en mode manuel. La température de la pièce s'affiche.

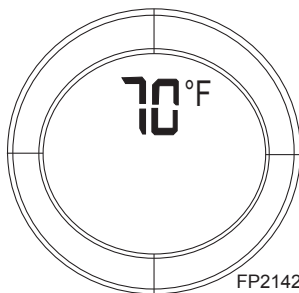

Fig. 60 Affichage de réinitialisation typique

Mode manuel

Figure 61

1. Appuyez sur le bouton ON une fois pour activer l'appareil avec la flamme à sa hauteur maximale.
2. Appuyez sur le bouton OFF pour diminuer la hauteur de flamme. Appuyez une

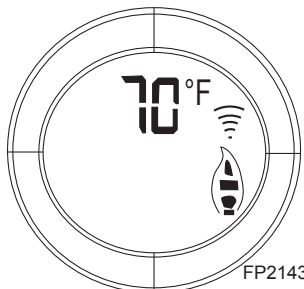

Fig. 61 Mode manuel

première fois pour réduire la hauteur de flamme à un niveau moyen et une deuxième fois, à un niveau bas. Appuyez une troisième fois pour éteindre l'appareil.

3. Si le bouton OFF est enfoncé et maintenu pendant plus de trois (3) secondes, l'appareil sera désactivé.

Mode thermostatique (par thermostat)

Figure 62

1. Appuyez sur le bouton AUTO/FLAME pour entrer dans le mode thermostatique.
2. Dans le mode thermostatique, appuyez sur le bouton ON / ▲ ou OFF / ▼ pour régler la température désirée.
3. Une fois le réglage complété, la télécommande activera automatiquement l'appareil lorsque la température de la pièce est sous la température réglée et désactivera l'appareil lorsque la température de la pièce sera supérieure à la température réglée, à l'intérieur de 1 degré.
4. La réponse d'activation ou de désactivation de la température de l'unité ne sera pas immédiate et sera quelque peu décalée. La température de la pièce est vérifiée chaque trois (3) minutes.
5. Appuyez sur le bouton AUTO/FLAME pour sortir du mode thermostatique. La télécommande sera en mode d'arrêt manuel et l'appareil sera désactivé.

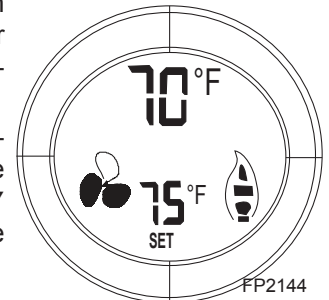

Fig. 62 Mode thermostatique.

Réglage de la hauteur de flamme en mode thermostatique

Figure 63

1. Enfoncez et maintenez le bouton AUTO/FLAME pendant cinq (5) secondes jusqu'à ce qu'un chiffre et une icône de flamme apparaissent sur l'écran.
2. Utilisez les boutons ON / ▲ ou OFF / ▼ pour régler la hauteur désirée de la flamme 1 (min.) 2 (moyen) ou 3 (max.).
3. S'il n'y a aucune entrée après trois (3) secondes, le nouveau réglage sera transmis au récepteur. Ce réglage s'affichera en mode auto seulement.
4. Le réglage par défaut pour la télécommande est de 2 (moyen).

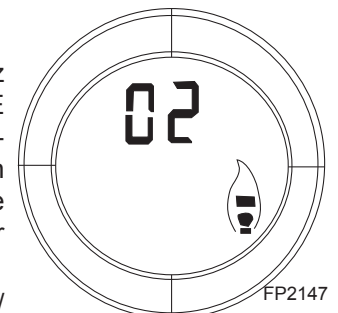

Fig. 63 Réglage de hauteur des flammes.

Commande à 3 vitesses du ventilateur

Figure 64

1. Appuyez sur le bouton FAN une fois pour entrer dans le mode de réglage de la vitesse du ventilateur qui sera à la vitesse basse en premier et par la suite, chaque lame de l'icône se noircira sur l'écran.

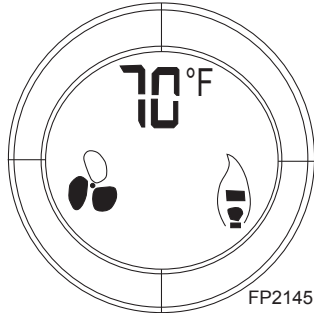

Fig. 64 Commande à 3 vitesses du ventilateur.

2. Continuez à appuyer sur le bouton FAN pour ainsi régler la vitesse du ventilateur à la vitesse désirée.
3. S'il n'y a aucune entrée après trois (3) secondes, le nouveau réglage sera transmis au récepteur. Si l'appareil est activé, la vitesse du ventilateur correspondra immédiatement à la vitesse réglée; si l'appareil est désactivé, le récepteur gardera le réglage en mémoire même si le ventilateur est arrêté.
4. Si vous continuez à appuyer sur le bouton FAN à une position où il n'y a plus de lame sur l'écran, l'icône du ventilateur disparaîtra, ce qui éteindra le ventilateur.

Réglage de la mise en marche et de l'arrêt temporisé du ventilateur

(Défaut ON (marche) 5 / OFF (arrêt) 8)

Figure 65

1. Enfoncez et maintenez le bouton FAN (ventilateur) pendant cinq (5) secondes et deux (2) chiffres apparaîtront sur l'écran. Le premier, situé en haut de l'écran représente la mise en marche temporisée et le chiffre situé en bas, l'arrêt temporisé OFF, en minutes.

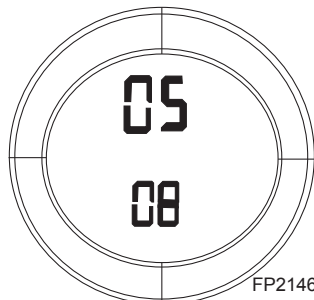

Fig. 65 Affichage de la minuterie du ventilateur.

2. Utilisez le bouton ON / ▲ pour régler la mise en marche temporisée de 0 à 15 minutes.
3. Utilisez le bouton OFF / ▼ pour régler l'arrêt temporisé de 0 à 15 minutes.
4. S'il n'y a aucune entrée après 3 secondes, le nouveau réglage sera transmis au récepteur.
5. Les réglages par défaut pour la télécommande et le récepteur sont à 5 minutes pour la mise en marche temporisée et à 8 minutes pour l'arrêt temporisé.

Détection de pile faible

Figure 66

1. La tension de la pile est vérifiée chaque minute. Lorsque la tension de la pile s'affaiblit à un certain

niveau, l'icône de pile faible s'affichera sur l'écran et la télécommande éteindra l'appareil. La télécommande ne fonctionnera plus jusqu'à ce que des piles fraîches soient installées.

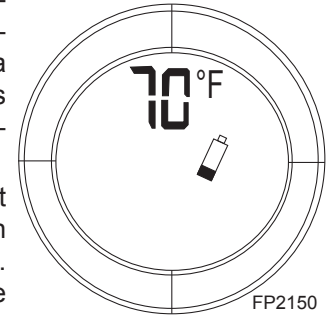

Fig. 66 Affichage de pile faible.

2. Lorsque les piles sont faibles, l'écran affiche un indicateur de pile faible. L'indicateur de pile faible s'affichera quel que soit le mode.
3. La télécommande ne peut fonctionner avec des piles faibles. Changez les piles avant qu'elles ne soient trop faibles pour un fonctionnement normal. Mettez l'unité en position d'arrêt OFF avant de changer les piles.

Protection contre les enfants

Figure 67

1. Appuyez et maintenez les boutons ON et OFF simultanément pendant trois (3) secondes pour entrer dans le mode de protection contre les enfants.
2. La télécommande n'enverra plus de signal jusqu'à ce que le mode de protection contre les enfants soit désactivé en appuyant sur les boutons ON et OFF simultanément pendant trois (3) secondes, quittant le mode de protection contre les enfants. L'indicateur de protection contre les enfants disparaîtra de l'écran.

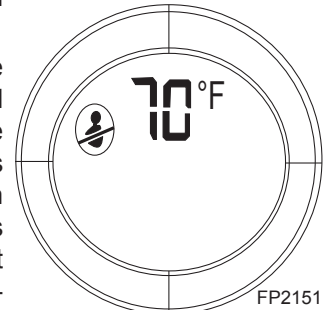

Fig. 67 Affichage de protection contre les enfants.

Arrêt thermique de la télécommande

Figure 68

1. Si la télécommande capte une température dans la pièce supérieure à 99° F, l'écran affichera « HI » et la télécommande éteindra l'appareil.
2. La télécommande ne fonctionnera plus jusqu'à ce que la température de la pièce soit inférieure à 99° F. Si la télécommande capte une température inférieure à 40° F, l'écran affichera « LO » et NO SIGNAL (aucun signal) sera envoyé pour allumer l'appareil.

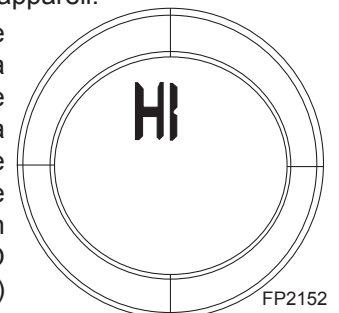

Fig. 68 Affichage d'arrêt thermique.

Récepteur

Interrupteur à glissière

1. Position de marche : Lorsque la mise en marche temporisée du ventilateur et la vitesse du ventilateur sont activées, le ventilateur s'activera et le brûleur principal s'allumera, faisant en sorte que la flamme se trouvera à sa hauteur maximale; sinon seul le brûleur s'allumera jusqu'à ce que l'interrupteur à glissière soit mis à la position OFF ou RS, éteignant le brûleur.
2. Position RS : Le système ne fonctionnera que lorsque le récepteur à distance recevra un signal de la télécommande.
3. Position OFF : Le système est éteint. Si la vitesse du ventilateur est activée, le ventilateur fonctionnera jusqu'à l'expiration de la mise en arrêt temporisé. L'interrupteur à glissière doit être mis à la position OFF si vous comptez être absent sur une longue période. Si le récepteur à distance n'est pas à portée des enfants, la position OFF fonctionne également à titre de dispositif de sécurité puisqu'elle éteint le système tout en rendant le récepteur inopérant.

Système d'arrêt après 6 heures facultatif

1. Le récepteur a été pré-réglé en usine pour s'arrêter après 6 heures à partir de la dernière commande de mise en marche ou de réduction de flamme. Ceci empêche l'appareil de fonctionner sans qu'il n'y ait quelqu'un de présent.
2. Vous pouvez désactiver cette fonctionnalité si vous le souhaitez. Pour la désactiver, ne placez que le commutateur de protection (DIP) No 1 du récepteur à la position OFF. Assurez-vous que les réglages des commutateurs de protection (DIP) de la télécommande correspondent aux réglages du récepteur. Suivez les directives pour savoir comment régler le commutateur de protection (DIP).
3. En désactivant cette fonctionnalité, votre appareil peut continuer à fonctionner sans qu'il n'y ait quelqu'un de présent.

Vérification du système commandé à distance

1. Allumez l'appareil au gaz en suivant les directives à la Page 31. Assurez-vous que la veilleuse soit allumée; elle doit fonctionner afin de permettre à la télécommande de faire fonctionner le distributeur et le ventilateur. Le bouton de commande de l'appareil doit être à la position ON, et le commutateur ON/OFF doit être à la position OFF.
2. Glissez le bouton à 3 positions du récepteur à la position ON, activant la flamme du distributeur principal.
3. Glissez le bouton à OFF, désactivant la flamme du distributeur principal tout en laissant la veilleuse allumée.
4. Glissez le bouton à la position RS (la position centrale). Appuyez sur le bouton ON de la télécommande pour activer le système. Lorsque la mise en marche temporisée est atteinte et la vitesse du ventilateur est choisie, la flamme du distributeur principal devrait s'allumer et le ventilateur, s'activer.
5. Appuyez sur le bouton OFF de la télécommande pour désactiver le système. La flamme devrait s'éteindre (tout en laissant la veilleuse allumée) et le ventilateur, se désactiver à la suite de l'expiration du réglage de la mise en arrêt temporisé.

| Dépannage | | |
|--|---|--|
| Symptôme | Causes | Mesures correctives |
| <ol style="list-style-type: none"> 1. L'icône de la pile s'affiche sur l'écran de la télécommande. 2. L'écran ACL est vide. 3. L'affichage est anormal. | <ol style="list-style-type: none"> 1. Pile faible. | <ol style="list-style-type: none"> 1. Remplacez les piles. Changez les piles tous les 6 mois. 2. Vérifiez l'installation des piles ou remplacez les piles. 3. Appuyez sur le bouton de réinitialisation à l'arrière de la télécommande. |
| <ol style="list-style-type: none"> 4. L'appareil ne s'active pas. | <ol style="list-style-type: none"> 1. Connexions de câblage/électriques. | <ol style="list-style-type: none"> 1. Glissez le commutateur à la position ON et si l'appareil s'active, le câblage n'est pas en cause. 2. Si l'appareil ne s'active pas, vérifiez les connexions de câblage. |
| | <ol style="list-style-type: none"> 2. Réglage du commutateur de protection (DIP) de la télécommande ne correspond pas au réglage du récepteur. | <ol style="list-style-type: none"> 1. Assurez-vous que les commutateurs DIP de la télécommande et du récepteur aient le même réglage. |
| | <ol style="list-style-type: none"> 3. La télécommande mesure des températures supérieures à 99 °F et affiche « HI » sur l'écran. | <ol style="list-style-type: none"> 1. Déplacez la télécommande dans un endroit plus frais et attendez que la température se situe sous 99 °. |
| | <ol style="list-style-type: none"> 4. La distance entre la télécommande et le récepteur est supérieure à 30 pi. | <ol style="list-style-type: none"> 1. Assurez-vous que la distance de fonctionnement soit inférieure à 30 pi. |
| <ol style="list-style-type: none"> 5. Le récepteur ne peut recevoir de signaux. | <ol style="list-style-type: none"> 1. Le récepteur est installé dans une enceinte. | <ol style="list-style-type: none"> 1. Assurez-vous que le récepteur n'est pas situé à l'intérieur d'une enceinte à espace restreint. |
| <ol style="list-style-type: none"> 6. Le ventilateur ne s'active pas une fois que l'appareil est en marche. | <ol style="list-style-type: none"> 1. Le réglage du ventilateur est en position d'arrêt. | <ol style="list-style-type: none"> 1. Appuyez sur la touche FAN pour choisir la vitesse de ventilateur désirée. |
| | <ol style="list-style-type: none"> 2. Le réglage temporisé du ventilateur est trop élevé. | <ol style="list-style-type: none"> 2. Appuyez et enfoncez la touche FAN pour effectuer des réglages temporisé de mise en marche et d'arrêt. Ceci s'effectue en quelques minutes. |

Instructions de Conversion du Combustible

AVERTISSEMENT ! Il convient de confier l'installation du nécessaire de conversion à un centre de réparation agréé et de respecter les instructions du fabricant, ainsi que les codes et les normes des autorités responsables en la matière. Il faut suivre les présentes directives à la lettre, au risque de provoquer un incendie, une explosion ou un empoisonnement au monoxyde de carbone (CO) susceptible d'occasionner des dommages matériels, des blessures ou même la mort. Il incombe donc au centre de réparation d'effectuer l'installation adéquate du nécessaire. Cette dernière n'est jugée complète et appropriée que lorsque le fonctionnement de l'appareil de conversion fait l'objet d'une vérification prescrite en vertu des instructions du fabricant fournies avec le nécessaire.

ATTENTION: Il faut fermer l'alimentation de gaz et couper le courant avant de procéder à la conversion.

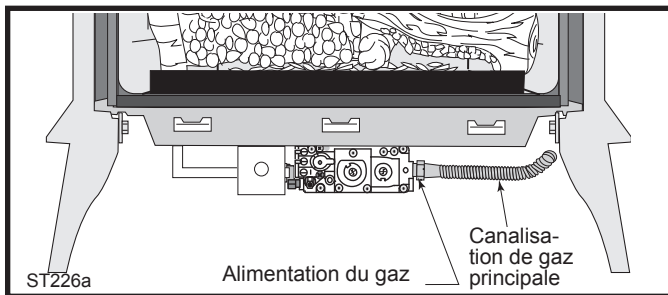

Fig. 69 Raccordez la canalisation de gaz au côté gauche du distributeur.

Précautions de Conversion

Avant de procéder à la conversion, tournez le bouton de commande du distributeur en position d'arrêt (OFF), fermez l'alimentation du gaz et coupez le courant électrique de l'appareil.

Procédure de Conversion

1. Enlevez le devant du poêle en le soulevant, puis en le faisant basculer vers l'avant de manière à le détacher de son logement. (Page 45, Fig. 84)
2. Défaites les agrafes de gauche et de droite situées sur la partie supérieure de l'encadrement du panneau vitré. (Page 45, Fig. 85)
3. Retirez de la face du caisson le rebord supérieur de l'ensemble encadrement et panneau vitré en tirant dessus. Déposez l'ensemble à l'écart sur une surface plane et rembourrée comme un plan de travail recouvert d'une serviette.
4. Enlevez le jeu de bûches se trouvant dans le caisson.

Conversion du distributeur Série de modèles SDDVT

1. Tournez la poignée de contrôle de gaz en position ARRÊT (OFF) et fermez l'alimentation principale de gaz.

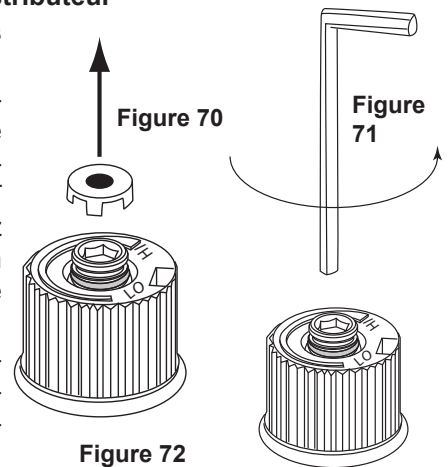

2. Laissez le distributeur se refroidir à la température de la pièce.

Figure 72

3. Enlevez à la main le capuchon noir (Fig.70)

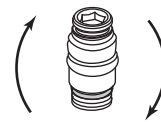

de protection.
Figure 73

4. Insérez une clé Allen de 5/32" ou 4 mm dans le chemin de clé hexagonal de la vis. (Fig.71) Tournez-la dans le sens antihoraire jusqu'à ce que la vis soit libre et que vous puissiez la retirer.

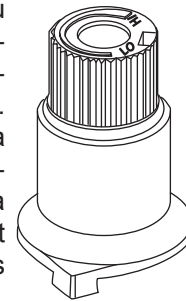

5. Voyez à ce que la vis soit propre et enlevez la saleté, au besoin.

6. Tournez la vis. (Fig. 72)

7. Utilisez une clé hexagonale (Allen) comme illustré à la Figure 73, tournez la vis dans le sens horaire et serrez-la solidement en place.

MISE EN GARDE : Ne serrez pas la vis avec excès. Il est recommandé de tenir la clé hexagonale par l'extrémité la plus courte.



8. Si vous effectuez une conversion de gaz naturel au gaz propane, assurez-vous de voir l'anneau rouge lorsque vous revissez la vis. (Fig. 74)

9. Remplacez le capuchon de protection noir.

Figure 74

Configuration au gaz propane

Configuration au gaz naturel

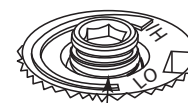
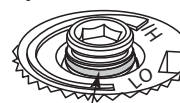

Anneau rouge visible

Anneau rouge non-visible

CO141



MISE EN GARDE: Assurez-vous que les injecteurs de la veilleuse et du brûleur principal sont appropriés pour le type de gaz que vous utilisez.

Série de modèles SDDVTCS

1. À l'aide d'un tournevis Torx T20 ou d'un tournevis fendu, retirez et jetez les trois vis de montage du régulateur de pression. (Fig. 75)

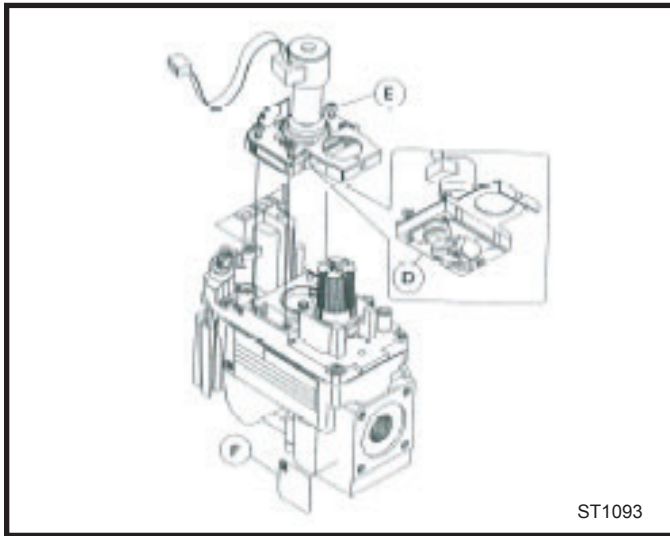

Fig. 75 Retirez les vis de montage du régulateur. Remplacez le moteur pas à pas.

2. Assurez-vous que le joint de caoutchouc (D) est bien placé et installez le nouveau régulateur de pression moteur pas à pas à la valve avec les nouvelles vis (E) tournées avec l'ensemble. Serrez les vis. (Couple de référence : 25 psi)
3. Installez l'étiquette d'identification (F) sur le corps de la valve où elle peut être vue facilement.
4. Effectuer le branchement électrique du moteur à la vanne.
5. Rechercher les fuites de gaz.

Conversion d'orifice de veilleuse

1. Localisez la veilleuse. (Fig. 76)

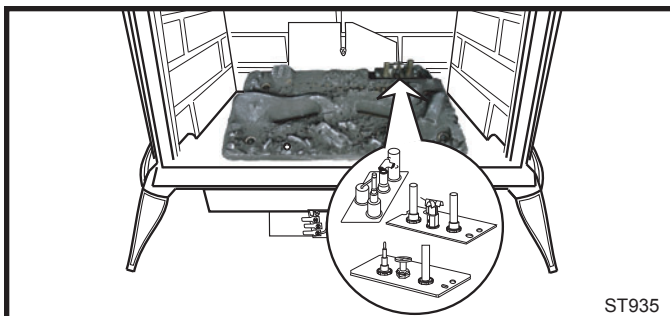

Fig. 76 Localisez la veilleuse.

2. Remplacez la buse de la veilleuse.
3. Ôtez le capot de la veilleuse en le soulevant (Fig. 77), tout en prenant soin de ne pas défaire l'anneau élastique.

REMARQUE: Il n'est pas nécessaire de retirer le tube de la veilleuse aux fins de la conversion.

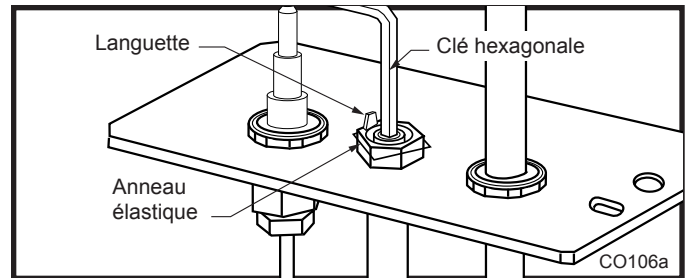

Fig. 77 Pour retirez l'orifice du pilote.

4. Enlevez la buse de la veilleuse au moyen d'une clé hexagonale. (Fig. 78)
5. Installez la buse de conversion.
6. Remettez le capot de la veilleuse en prenant soin d'aligner ce dernier avec le repère.

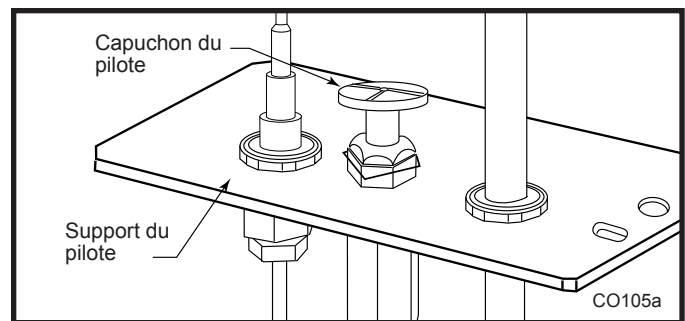

Fig. 78 Pour retirer le capuchon du pilote.

Conversion d'orifice de brûleur

1. Retirez les trois (3) écrous 3/8" sur le dessus de la plaque du brûleur. (Fig. 79)
2. retirez prudemment le lit de cendres en soulevant le côté droit d'abord et en le retirant en direction du côté droit de l'unité. (Fig. 80)

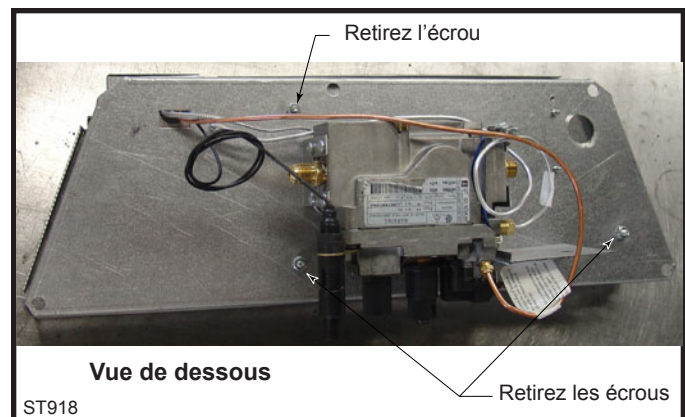

Fig. 79 Retirez les trois (3) écrous retenant le lit de cendres en place.

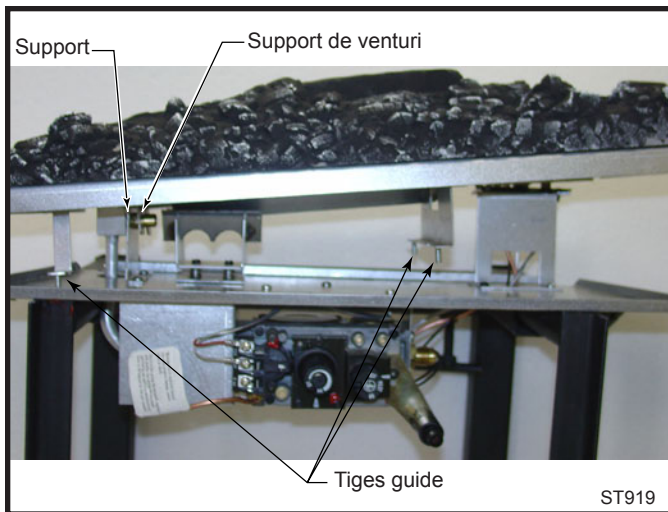

Fig. 80 Inclinez le lit de cendres légèrement afin de corriger l'emplacement du venturi et de l'obturateur d'air.

3. Retirez l'orifice de l'injecteur du support de brûleur gauche avec une clé 1/2". Utilisez une deuxième clé afin de ne pas endommager le collecteur d'air. (Fig. 81)
4. Installez l'orifice de conversion (Référez-vous à la Table 2)
5. L'obturateur d'air est ajusté en usine et ne devrait pas avoir besoin d'ajustement. L'ouverture de l'obturateur d'air peut être mesurée de la façon démontrée à la figure 82.

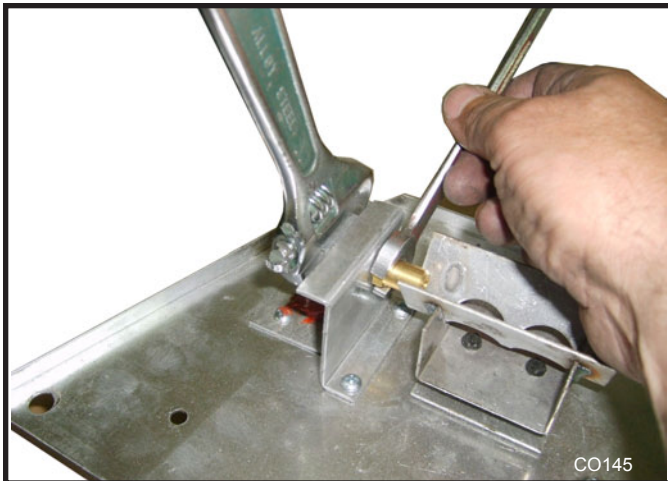

Fig. 81 Utilisez deux clés afin d'éviter d'endommager le collecteur d'air.

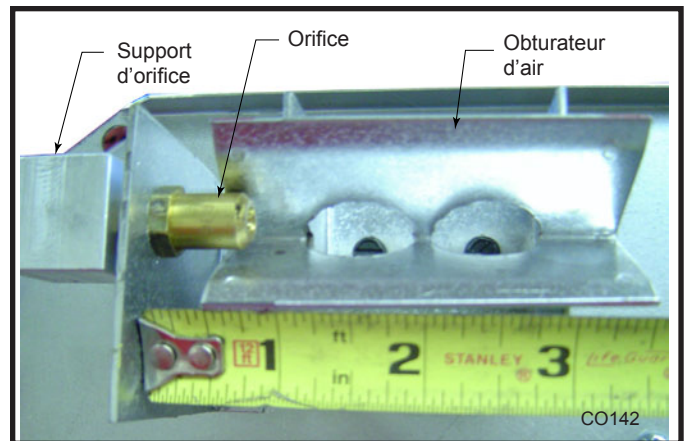

Fig. 82 Le réglage de l'obturateur d'air est 13 mm (1/2 po) depuis le support d'orifice jusqu'à l'arête de l'obturateur d'air.

Tous les modèles

1. Remplacez le brûleur en vous assurant que le venturi fixé sous le lit de cendres soit aligné avec l'orifice et qu'il soit appuyé sur l'ensemble d'obturateur d'air. (Fig. 72) Assurez-vous que le brûleur soit incliné légèrement en le remettant en place. Lorsque le brûleur est en place, les trois (3) tiges guide doivent s'insérer dans les trois situés au bas du panneau de contrôle.
2. Vissez et serrez les trois (3) écrous 3/8" sur les tiges guide sous le panneau de contrôle (Contraire de l'étape 1 illustrée à la figure 71).
3. Réinstallez les bûches en suivant les instructions de la page 28.
4. Placez l'étiquette de conversion sur le distributeur.
5. Remplacez le panneau vitré et la façade.
6. Ouvrez l'alimentation en gaz et allumez l'appareil en suivant les instructions d'allumage de la page 34.
7. Vérifiez qu'il n'y ait pas de fuites à l'aide d'une solution d'eau savonneuse.
8. Allumez le brûleur principal aux deux (2) positions HAUT (HIGH) et BAS (LO) afin de vérifier le bon fonctionnement et l'allumage du brûleur.

La conversion est complétée.

| Table 2. Matrice dimensionnelle des buses d'injection | | | | | |
|--|------------|--------------|----------|--|---------|
| Conversion au gaz propane | | | | Puissance calorifique Input (BTU/h) | |
| Modèle | Nécessaire | Orifice | Pièce # | Minimum | Maximum |
| SDDVT | 20012735 | #53 / .0595" | 20007347 | 20,000 | 28,000 |
| SDDVTCS | 20300126 | | | 22,000 | |
| Conversion au gaz naturel | | | | Puissance calorifique Input (BTU/h) | |
| Modèle | Nécessaire | Orifice | Pièce # | Minimum | Maximum |
| SDDVT | 20012903 | #38 / .101" | 20007347 | 20,000 | 28,000 |
| SDDVTCS | 20300127 | | | 22,000 | |

Entretien

Votre appareil de chauffage au gaz Stardance est conçu pour durer des années moyennant un entretien minimal. Les procédures suivantes contribueront ainsi à assurer le fonctionnement adéquat de votre poêle.

Inspection Annuelle du Système

Demandez à un monteur d'installations au gaz compétent d'effectuer la vérification annuelle de l'appareil de chauffage et du système de ventilation, puis faites-en remplacer les pièces usées ou abîmées.

Nettoyage et Inspection du Brûleur et du Jeu de Bûches

Il est essentiel de tenir l'appareil de chauffage propre afin d'en assurer le fonctionnement approprié. Le brûleur et les bûches doivent donc être exempts de poussière et de débris. Vérifiez-les avant chaque utilisation et nettoyez-les au besoin.

1. Fermez le brûleur et laissez l'appareil de chauffage refroidir complètement avant de le nettoyer.
2. Enlevez le devant du poêle en le soulevant, puis en le faisant basculer vers l'avant de manière à le détacher de son logement. (Fig. 83)
3. Enlevez soigneusement l'encadrement et le panneau vitré, puis déposez-les à l'écart sur une surface plane et rembourrée comme un plan de travail recouvert d'une serviette.
4. Examinez attentivement les bûches afin d'y déceler des dommages. Si vous en constatez, communiquez avec le dépositaire de votre localité.
5. Servez-vous d'une brosse à soies souples pour débarrasser les bûches, la veilleuse et le brûleur de la poussière ou des débris accumulés. Les bûches étant fragiles, manipulez-les avec soin afin d'éviter de les endommager.
6. Remplacez l'ensemble encadrement et panneau vitré.
7. Remettez le devant du poêle.

Entretien de la Fonte

Un époussetage occasionnel au moyen d'un chiffon sec suffit à conserver aux surfaces peintes leur aspect neuf. Vous pouvez vous procurer des peintures haute température auprès de votre dépositaire local afin de retoucher au besoin les surfaces décolorées de votre poêle. Pour ce faire, nettoyez les surfaces à peindre au moyen d'une brosse métallique en prenant soin au préalable de recouvrir les bûches, le brûleur, le distributeur et l'ensemble encadrement et panneau vitré. Appliquez la peinture avec modération, deux couches légères donnant de meilleurs résultats qu'une seule couche épaisse. Nettoyez les surfaces en émail vitrifié avec un chiffon doux et humide. N'utilisez jamais de produits de nettoyage abrasifs à cette

fin. Servez-vous au besoin d'un produit de nettoyage spécialement conçu pour les surfaces en émail vitrifié.

ATTENTION

FERMEZ LA VEILLEUSE ET LAISSEZ REFROIDIR COMPLÈTEMENT L'APPAREIL DE CHAUFFAGE AVANT DE PEINTURER.

Nettoyage du Verre



AVERTISSEMENT: Laissez refroidir complètement le panneau vitré avant d'essayer de le nettoyer.



AVERTISSEMENT



Un panneau vitré chaud peut causer des brûlures. Laissez refroidir le panneau vitré avant d'y toucher. **Ne laissez jamais** les enfants toucher le panneau vitré.

Il est nécessaire de nettoyer périodiquement le verre des panneaux vitrés. Lors du démarrage, il est toutefois normal que de la condensation se forme sur la partie intérieure de ces derniers, ce qui provoque l'adhésion de la charpie, de la poussière et des particules en suspension dans l'air à la surface du verre. Des résidus de peinture séchée peuvent aussi se déposer en minces pellicules sur le verre. Il est donc recommandé de laver le verre des panneaux vitrés à deux ou trois reprises avec de l'eau chaude et au moyen d'un nettoyant à vitres domestique sans ammoniac (nous vous conseillons cependant d'employer un nettoyant à vitres pour poêle à gaz) pendant les premières semaines d'utilisation du poêle. Après quoi, le nettoyage du verre devrait se faire deux ou trois fois au cours de chaque saison d'utilisation du foyer, en fonction des circonstances qui prévalent.



Nettoyez le verre après les deux premières semaines d'utilisation du poêle.

Remplacement du Panneau Vitré

Remplacez le panneau vitré en vous servant exclusivement des pièces de rechange approuvées par Vermont Castings. Pour plus de renseignements sur les pièces de rechange, reportez-vous à la Page 50. Pour plus de renseignements sur l'enlèvement de l'encadrement du panneau vitré endommagé, reportez-vous à les Figures 83 et 84 et aux instructions précédentes.

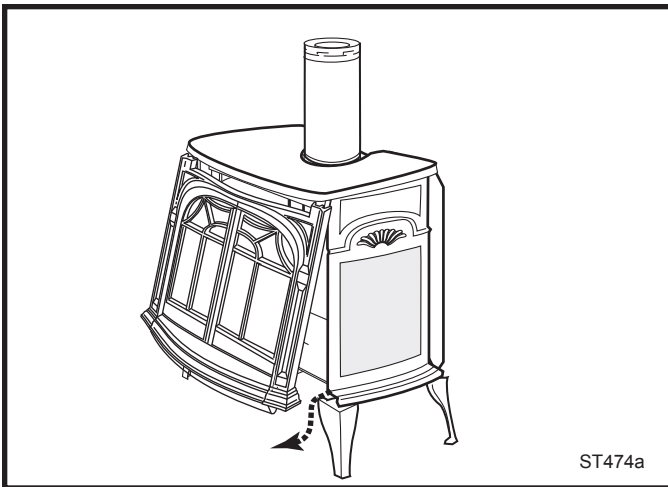

Fig. 83 Enlevez le devant du poêle.

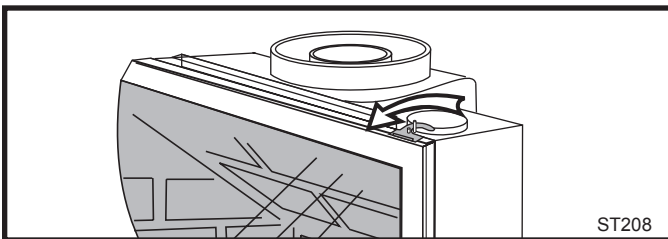

Fig. 84 Défaites les agrafes pour enlever l'encadrement du panneau vitré.

Remplacement du Joint d'Étanchéité

L'appareil de chauffage au gaz Stardance utilise un joint à profil « têtard » assurant l'étanchéité de l'encadrement et du panneau vitré. Avec le temps, le joint risque toutefois de se comprimer et de s'effriter, ce qui rend son remplacement nécessaire. Vous pouvez vous procurer un joint d'étanchéité de rechange auprès de votre dépositaire.

Fermez l'alimentation du gaz et laissez le poêle refroidir. Portez des lunettes de sécurité et un masque antipoussière.

1. Enlevez le devant du poêle et l'ensemble encadrement et panneau vitré. (Fig. 83 et 84) Retirez le joint usé en vous servant d'une lame de rasoir pour le séparer de l'encadrement du panneau vitré et pour en racler les résidus de mastic et de joint. Pour ce faire, utilisez un ciseau à froid au besoin.
2. Déterminez la longueur exacte du joint de format approprié en l'étalant à plat sur le rebord du panneau vitré. Ajoutez 25 à 50 mm (1 à 2po) à cette dimension, puis marquez l'endroit à couper d'un repère. Servez-vous d'un couteau tout usage pour exécuter la coupe.
3. En commençant du côté long de la bordure, détachez la bande protectrice du joint sur une longueur de 152 mm (6 po), puis appliquez la face adhésive plate de celui-ci autour du rebord faisant face au côté extérieur du panneau vitré. Continuez à étaler le joint à la périphérie du

panneau en répétant l'opération précédente, puis en prenant soin de ne pas étirer le matériau d'étanchéité et de ne pas superposer les extrémités du joint. (Fig. 85)

4. Appliquez un mince cordon de pâte à joint siliconée haute température le long de l'angle intérieur de l'encadrement du panneau vitré en suivant le périmètre de ce dernier. Remplacez le panneau vitré, du côté du joint plat, sur l'encadrement en acier. Pincez le matériau à joint rond faisant face au côté intérieur afin de le caler.
5. Remettez l'encadrement et le panneau vitré en suivant la description précédente.

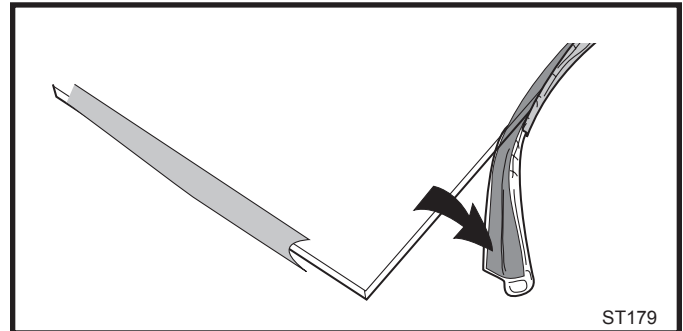

Fig. 85 Enveloppez le matériau d'étanchéité autour du rebord extérieur du panneau vitré.

Inspection Annuelle du Système de Ventilation

Faites vérifier annuellement le système de ventilation par un technicien compétent. Fermez l'alimentation principale du gaz avant de procéder à l'inspection du système. Vérifiez le tuyau d'échappement intérieur et le conduit d'alimentation d'air de combustion extérieur afin de vous assurer qu'ils sont en bon état et qu'ils ne sont pas obstrués.

Vérification Régulière de la Flamme de Gaz

Pour assurer le fonctionnement adéquat du poêle, vérifiez périodiquement la forme de la flamme afin qu'elle corresponde à l'illustration de la Figure 78. La flamme prend la couleur bleue au cours des 15 à 20 premières minutes de fonctionnement du poêle avant de tourner graduellement au jaune après cette période initiale.

Ne vous servez pas de votre poêle à gaz si la forme de la flamme diffère de celle illustrée ci-dessous. Communiquez avec votre dépositaire Vermont Castings ou un technicien compétent aux fins d'assistance.

Figure 86

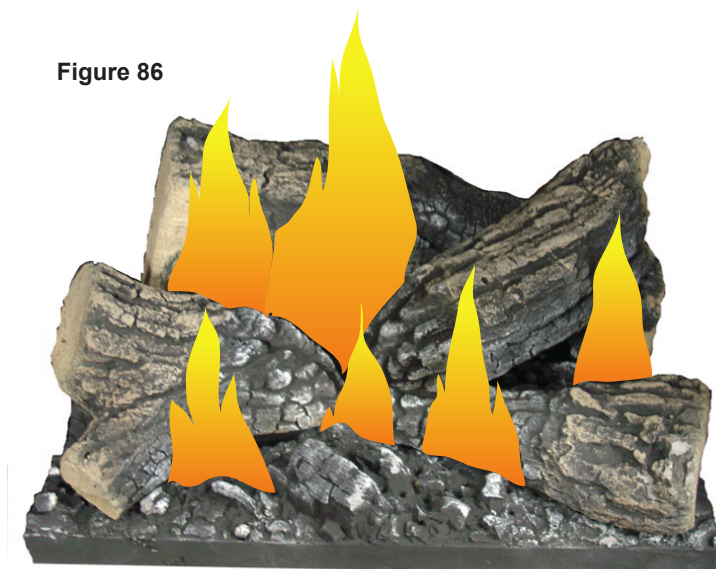

Désassemblage du poêle

Si le besoin se présente de retirer la chambre de combustion de la coquille du poêle, supportez la chambre de combustion à l'aide de supports solides d'environ 152 mm (6 po) de hauteur sous les côtés droit et gauche de la base. Ne placez pas la chambre de combustion directement sur le plancher, car vous pourriez endommager le distributeur de contrôle ou les conduites de gaz allant du distributeur à la chambre de combustion.

Avant de retirer la chambre de combustion de la coquille, débranchez les fils reliant l'interrupteur Marche/Arrêt (On/Off) du distributeur. Si l'assemblage comporte une soufflante optionnelle, débranchez le rhéostat de la soufflante.

Si l'installation comprend un thermostat mural, débranchez les connexions de ce dernier au distributeur.

Le débranchement et branchement des conduits de gaz doivent être effectués par un technicien de service de gaz qualifié.

Durant la réinstallation, le système de ventilation doit être scellé à la chambre de combustion tel que décrit à la section de la ventilation, page 16, de ce présent manuel. Assurez-vous également que les bûches sont placées correctement dans la chambre de combustion telles qu'illustrées à la page 28, figures 46 à 49.

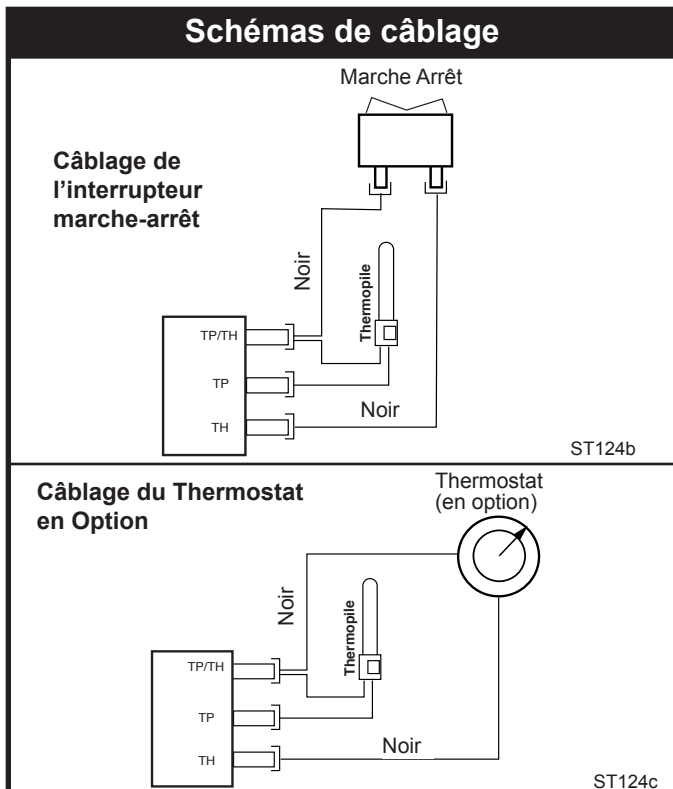

Fig. 87 Interrupteur marche-arrêt et circuit du thermostat en option.

NOTE: SI VOUS DEVEZ REMPLACER UN DES FILS QUI ETAIT FOURNI AVEC L'APPAREIL, IL DOIT ÊTRE REMPLACÉ PAR UN FIL DE TYPE SF-2 RÉ-SISTANT À 200° C OU L'ÉQUIVALENT.

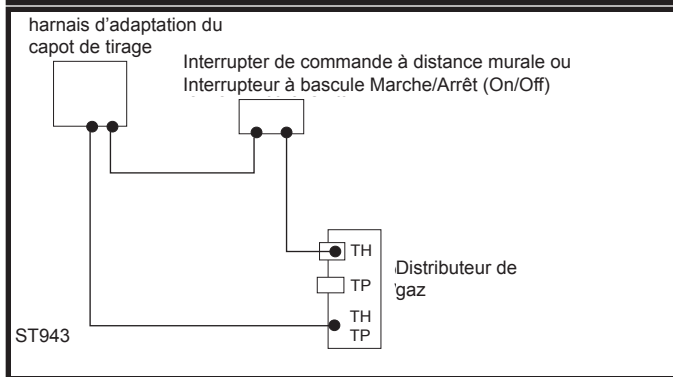

Fig. 88 Câblage de l'adaptateur du capot de tirage.

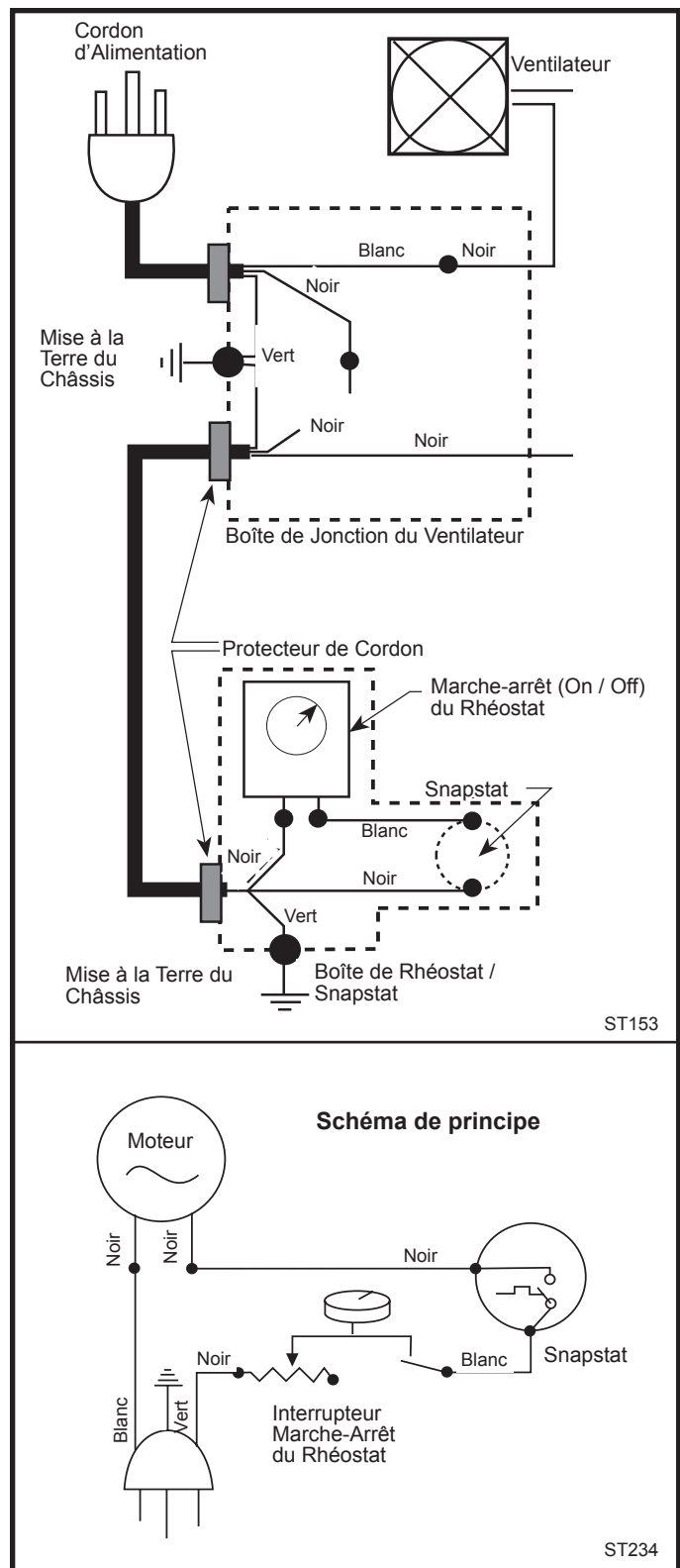

Fig. 89 Circuit du ventilateur Stardance.

Câblage du SDDVTCS

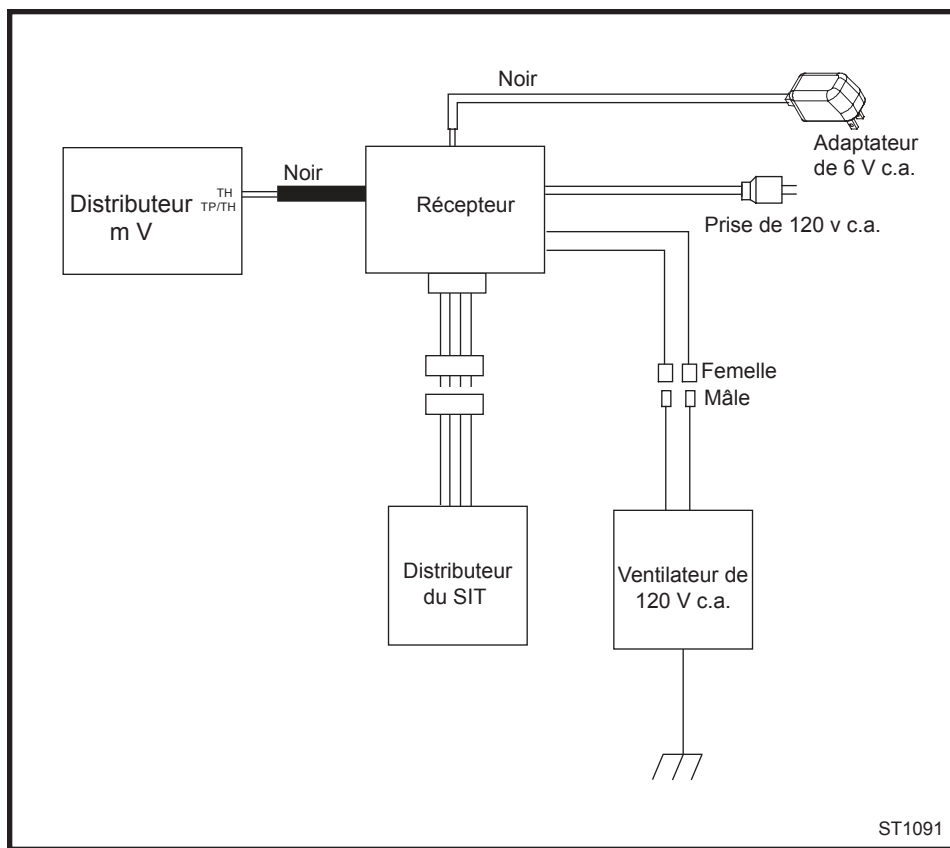

Fig. 90 Schéma du ventilateur SIT.

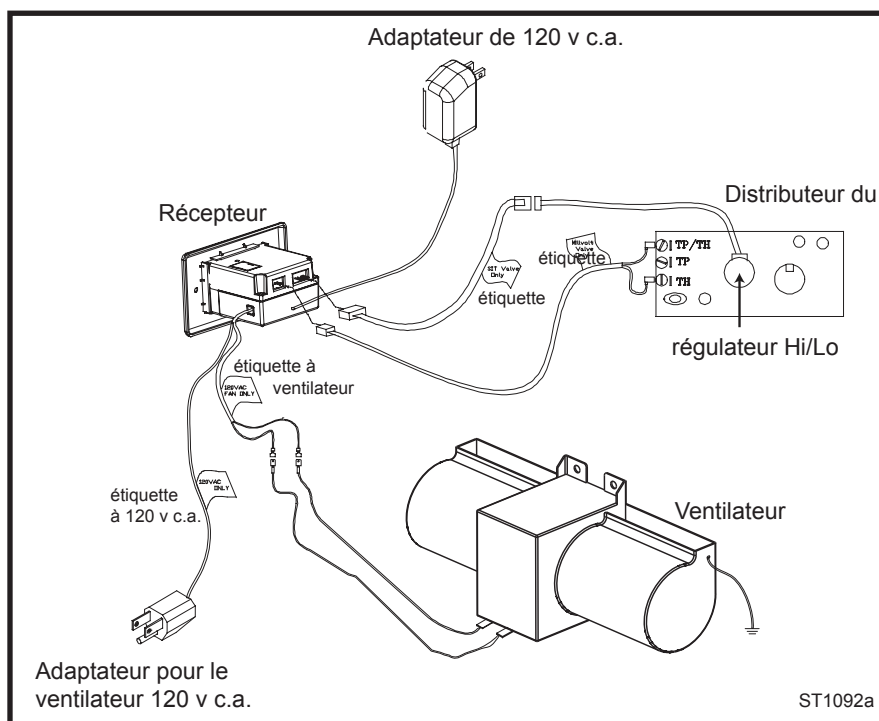
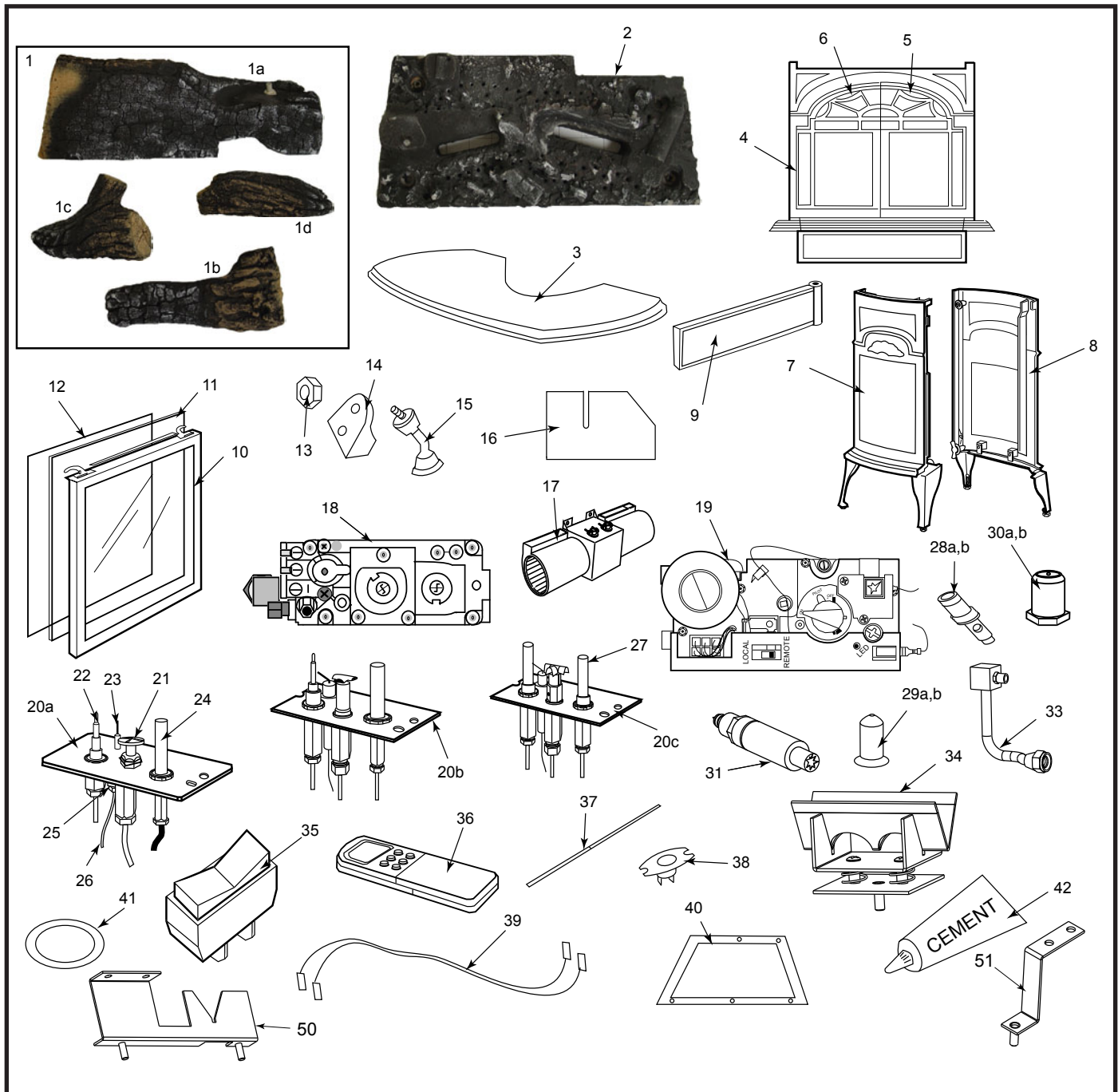

Fig. 91 Câblage du ventilateur SIT.



Vermont Castings Group se réserve le droit de modifier sans préavis la conception, les matériaux, les spécifications, les couleurs et les prix de ses produits ou d'en interrompre la fabrication.

Appareil de chauffage au gaz Stardance à ventilation directe ou naturelle

Modèles :

Série SDDVT : SDDVTGB, SDDVTEB, SDDVTBS, SDDVTBD, SDDVTBM

Série SDDVTC : SDDVTCGB, SDDVTCSEB, SDDVTCBS, SDDVTCBD, SDDVTCBM

Appareil de chauffage au gaz Stardance à ventilation directe ou naturelle

Modèles : Série SDDVT et Série SDDVTCS

| Réf. | Description | SDDVT/SDDVTCS |
|------|---|--|
| 1. | Ensemble de bûches complet | 20012551 |
| 1a. | Bûche, arrière | 20012546 |
| 1b. | Bûche, droite | 20012548 |
| 1c. | Bûche, gauche | 20012547 |
| 1d. | Bûche, supérieure | 20012915 |
| 2. | Ensemble de lit de cendre | 20012492 |
| 3. | Dessus | Référez-vous à la table des pièces émaillées |
| 4. | Façade, porte ajustée | Référez-vous à la table des pièces émaillées |
| 5. | Porte droite | Référez-vous à la table des pièces émaillées |
| 6. | Porte gauche | Référez-vous à la table des pièces émaillées |
| 7. | Panneau latéral gauche | Référez-vous à la table des pièces émaillées |
| 8. | Panneau latéral droite | Référez-vous à la table des pièces émaillées |
| 9. | Porte de contrôle | 1301087 |
| 10. | Ensemble de panneau vitré | 30000127 |
| 11. | Vitre | 1601691 |
| 12. | Joint de panneau vitré | 1203702 |
| 13. | Ecrou hexagonale 3/8-16 TOPLK-Z | 1203290 |
| 14. | Cliquet de porte de fosse aux cendres | 5004025 |
| 15. | Poignée et tige de porte avant | 30002717 |
| 16. | Plaque de réduction de débit | 20013026 |
| 17. | Sous-ensemble de soufflante (Série SDDVTCS seulement) | 30005069 |
| 18. | Distributeur Nova SIT820.852 RN | 20012218 |
| 19. | Distributeur SIT MV HI/LO 0.820.652 - naturel (Série SDDVTCS seulement) | 37D0117 |
| 19a. | Moteur pas à pas - SIT820 - naturel (Série SDDVTCS seulement) | 50D0099 |
| 19b. | Moteur pas à pas - SIT820 - GPL (Série SDDVTCS seulement) | 50D0100 |
| 20a. | Ensemble de veilleuse trois voles N/DV RN 0.199.706 | 10002264 |
| 20b. | Ensemble de veilleuse trois voles N/DV RP 0.199.703 | 10002265 |
| 21. | Veilleuse supérieure convertible | 10002266 |
| 22. | Thermocouple 24" | 53373 7531137 |
| 23. | Électrode d'allumeur avec câble SIT24 | 10001297 |
| 24. | Thermopile 18" RS | 51827 |
| 25. | Écrou d'électrode SIT #0.974.144 | 57886 |
| 26. | Tube d'orifice avec accouplement 1/8 x 24" | 10001296 |
| 27a. | Orifice de veilleuse #62 - gaz naturel supérieur convertible | 37D0022 |
| 27b. | Orifice de veilleuse #35 - gaz propane supérieur convertible | 37D0023 |
| 28a. | Capot d'orifice #53 (.0595") LP | 20007347 |
| 28b. | Capot d'orifice #38 (0.101") Nat. | 20009310 |
| 29. | Allumeur piezo avec écrou SIT | 057958 |
| 30. | Support d'allumeur piezo (non illustré) (Série SDDVTCS seulement) | 20300111 |
| 31. | Ensemble de collecteur | 20012553 |
| 32. | Ensemble d'obturateur d'air | 20012517 |
| 33. | Interrupter on/off | 30000874 |
| 34. | Transmetteur (Série SDDVTCS seulement) | RCSITEA |
| 35. | Senseur 1450 CMG-8184-0032 (pour utilisation avec FSDHAG seulement) | 10002013 |
| 36. | Harnais de fils | 10002582 |
| 37. | Joint de la panne inférieure | 20002282 |

Appareil de chauffage au gaz Stardance à ventilation directe ou naturelle

Modèles : Série SDDVT et Série SDDVTCS

| Réf. | Description | SDDVT/SDDVTCS |
|------|--|---------------|
| 38. | Joint de porte | 1203687 |
| 39. | Tube de joint cimenté | 1206122 |
| 40. | Ensemble de poignée, céramique avec vis (non illustré) | 0004345 |
| 42. | Support d'interrupteur (non illustré) | 53821 |
| 43. | Conduit de départ (non illustré) | 3000245 |
| 44. | Jupe arrière (non illustré) | 20003802 |
| 45. | Joint 1/4" (non illustré) | 1203560 |
| 46. | *Aimant de porte (non illustré) | 30004112 |
| 47. | Ensemble de support de brûleur droite | 20012512 |
| 48. | Ensemble de support | 20012514 |
| 49. | Jupe arrière (non illustré) (Série SDDVTCS seulement) | 20300122 |

*Utilisez une colle tout usage de type Super Glue ou du silicone pour fixer les aimants.

Nécessaire de conversion di combustible

Nécessaire de conversion gaz naturel vers propane - Série SDDVT - #20012735

Nécessaire de conversion gaz naturel vers propane - Série SDDVTCS - #20300126

Nécessaire de conversion propane vers gaz naturel - Série SDDVT - #20012903

Nécessaire de conversion propane vers gaz naturel - Série SDDVTCS - #20300127

| Numéro de pièce de l'email | | | | | | | | |
|----------------------------|----------|-------------|-------------|----------|---------------|---------------|----------------|----------------|
| Coleur | Dessus | Gauche Côté | Droite Côté | Devant | Gauche Porte* | Droite Porte* | Gauche Porte** | Droite Porte** |
| Classique | 30001276 | 30001280 | 30001279 | 30001496 | 30001139 | 30001138 | 30004082 | 30004081 |
| Biscuit | 30003305 | 30003300 | 30003301 | 30003302 | 30003304 | 30003303 | 30004090 | 30004089 |
| Bordeaux | 30006752 | 30006750 | 30006751 | 30006753 | n/a | n/a | 30006755 | 30006754 |
| Brun de Majolica | 30004897 | 30004895 | 30004896 | 30004899 | n/a | n/a | 30004900 | 30004901 |
| Ébène | 30001304 | 30001308 | 30001307 | 30001270 | 30001272 | 30001271 | 30004086 | 30004085 |

* Ces portes ont une poignée.

** Ces portes n'ont pas une poignée, elles sont fermées par un aimant

Accessoires Optionnels

Nécessaire de Ventilation

Ventilateur FK26

Le ventilateur FK26, qui favorise la distribution de l'air chaud depuis l'intérieur du caisson vers la pièce, est commandé par un dispositif snapstat qui le met en fonction ou hors fonction selon que la température ambiante du caisson s'élève au-dessus ou s'abaisse en dessous de la température de pré-réglage, un rhéostat assurant la variation de la vitesse du ventilateur.

Spécifications

115 volts/60 Hertz/0.75 ampères

Entretien

Le ventilateur ne nécessite pas un entretien régulier, bien qu'il faille le nettoyer périodiquement.

Installation

Pour en connaître les instructions d'installation, reportez-vous à la Page 15.

Télécommande

La télécommande vous permet de mettre l'appareil de chauffage en fonction ou hors fonction depuis n'importe quel endroit dans la pièce. Pour consulter les schémas de câblage, reportez-vous à la Page 48.

| Modèle | Fonctions commandées |
|------------------------|--|
| RCB, RCM | Marche-arrêt (ON/OFF) |
| RCBE, WMTD | |
| RCST, RCSTE, | Marche-arrêt (ON/OFF) et régulation |
| RCT, WWTD, | de la température |
| RCSTEB, RCSITEA, RCSIT | |
| WT | Commande de thermostat à montage mural |
| MVWS | Interrupteur mural |

Écran

Vous pouvez vous procurer un écran optionnel S30SK servant à laisser les portes ouvertes en permanente.

Chauffe-Plats

Le chauffe-plats, qui sert à garder les plats chauds lors des repas, ajoute une touche de polyvalence à votre poêle.

| Modèle | Couleur |
|--------|------------------|
| 2702 | Noir classique |
| 2681 | Brun de majolica |
| 2684 | Biscuit |
| 2686 | Bordeaux |
| 2765 | Ébène |

L'installation du chauffe-plats s'effectue en trois étapes. Il s'agit d'abord de le fixer au poêle sans serrer les vis de manière à laisser un certain jeu aux fins de réglage final. Il faut ensuite disposer le chauffe-plats et en régler les supports de manière à ce qu'il s'ajuste bien. Il suffit enfin de serrer les vis à fond. Pour connaître les procédures d'installation complètes, reportez-vous aux instructions comprises avec le chauffe-plats.

Bagues Décoratives

Vous pouvez vous procurer des bagues décoratives de 178 mm (7 po) de diamètre de couleur gris anthracite ou en laiton qui ajoutent une touche décorative au conduit de raccordement exposé aux regards.

| Modèle | Description |
|----------|---|
| 7FSDRG/4 | Bagues gris anthracite de 178 mm (7 po) de diamètre (4) |
| 7FSDRP/4 | Bagues en laiton poli de 178 mm (7 po) de diamètre (4) |

GARANTIE À VIE LIMITÉE

PRODUIT COUVERT PAR LA PRÉSENTE GARANTIE

L'ensemble des poêles à gaz, des poêles encastrables et des foyers à gaz Vermont Casting installés aux États-Unis d'Amérique ou au Canada.

GARANTIE À VIE LIMITÉE

La Société Vermont Castings Group (ci-après «Vermont Castings Group») garantit que toutes pièces en fonte, la chambre de combustion, le brûleur en céramique, et l'échangeur de chaleur de tous produits au gaz Vermont Castings seront sans défaut matériel ou d'assemblage durant la période que le produit sera en la possession de l'acheteur d'origine, le tout sujet à une preuve d'achat et aux conditions et limitations énumérées à ce dit document.

GARANTIE DE BASE D'UN AN

Vermont Castings Group garantit à l'acheteur d'origine que ce nouvel appareil au gaz Vermont Castings est sans défaut matériel d'assemblage pour une période d'un an, débutant à la date d'achat, sujet aux conditions et limitations suivantes. Les travaux de remplacement de ces pièces seront couverts pour une période d'un an et remboursés par notre service de frais de garantie.

LIMITATION DES COMPOSANTS DE GARANTIE

PIÈCES FINIS ÉMAILLÉES: Vermont Castings Group n'offre aucune garantie quant à l'écaillage des surfaces en émail. Avant d'accepter un produit, inspectez-le afin de vous assurer que les surfaces en émail ne sont pas endommagées. L'atmosphère saline des zones côtières ou les environnements à forte humidité peuvent provoquer la corrosion du fini en émail de porcelaine. Ces conditions peuvent également faire rouiller la fonte sous le fini en émail de porcelaine, provoquant ainsi l'écaillage de la couche de fini. Dans le cas des pièces et (ou) des accessoires de remplacement, les variations de lots de teinture sont possibles, mais elles ne sont pas couvertes par la garantie.

PORTES EN VERRE : Les portes en verre ne sont pas garanties contre le bris causé par un mauvais usage ou un accident. Les portes en verre ne sont pas couvertes contre la décoloration ni contre les taches imprégnées attribuables à des conditions environnementales ou à un nettoyage et un entretien inadéquats.

PIÈCES ET ACCESSOIRES PLAQUÉS : Les pièces en nickel, laiton et or ne doivent être nettoyées qu'avec de l'essence de citron. Les agents nettoyants pour le mortier et la maçonnerie peuvent provoquer la corrosion du fini laiton. La Société ne pourra être tenue responsable des dommages à toute pièce en laiton occasionnés par des conditions chimiques externes ou le refoulement, et elle n'offre aucune garantie à cet égard.

ACCESSOIRES : À moins d'indication contraire, tous les composants et accessoires fournis par Vermont Castings Group sont couverts pendant une période d'un an.

CONDITIONS ET LIMITATIONS

- Ce nouveau produit Vermont Castings doit être installé par un entrepreneur de service compétent et qualifié. L'installation et le service doivent être assurés par un technicien reconnu par NFI ou WETT (Canada), conformément à la juridiction locale. Le produit doit être installé et utilisé en tout temps selon les instructions d'installation et de fonctionnement fournies avec le produit. Toute altération ou tout abus volontaire, accident ou mauvais usage du produit annulera cette garantie.
- Cette garantie n'est pas transférable et est offerte à l'acheteur d'origine, à condition que l'achat ait été effectué par l'entremise d'un détaillant autorisé par Vermont Castings, division de Vermont Castings Group.
- Les pièces décrites sous la garantie à vie limitée seront remplacées pour la durée de vie de l'appareil ou jusqu'à un maximum de sept (7) ans après avoir discontinué le modèle. Le montant maximum qu'une personne pourra récupérer sous cette garantie est limité à la valeur du montant d'achat du produit. Si Vermont Castings Group est incapable de remplacer ou réparer d'une manière effective, Vermont Castings Group peut, à sa discrétion, se décharger entièrement de toutes obligations se rapportant à cette garantie en remboursant le prix de gros de toute pièce défectueuse.

- Le client doit assumer les frais de déplacement à domicile de tout détaillant autorisé ou les frais de service relatifs à toute réparation effectuée à domicile pour les pièces décrites sous la garantie à vie limitée, exception faite pour les points discutés à la section garantie de base d'un an.
- Toute pièce et/ou tout composant remplacé en vertu des dispositions de la présente garantie est couvert pour une période de six mois ou jusqu'à l'expiration de la garantie originale, selon la dernière des éventualités à survenir.
- Tous les frais/dépenses d'installation, de main-d'oeuvre, de construction, de transport ou autres causés par toute pièce défectueuse, une réparation, un remplacement ou autre, ne seront pas couverts en vertu de la présente garantie, et la Société n'assume aucune responsabilité pour ceux-ci. De plus, Vermont Castings Group ne pourra être tenue responsable de tous dommages fortuits ou indirects, sauf là où prévu par la loi.
- CERTAINES PROVINCES OU ÉTATS NE PERMETTENT PAS L'EXCLUSION OU LES LIMITATIONS RELATIVES AUX DOMMAGES CONSÉCUTIFS OU INDIRECTS QUANT À LA DURÉE DE TOUTE GARANTIE IMPLICITE, SI BIEN QU'IL EST POSSIBLE QUE LES LIMITATIONS CI-DESSUS NE S'APPLIQUENT PAS DANS VOTRE CAS. LA PRÉSENTE GARANTIE VOUS DONNE DES DROITS SPÉCIFIQUES, ET IL EST POSSIBLE QUE VOUS AYEZ D'AUTRES DROITS QUI PEUVENT VARIER D'UNE PROVINCE OU ÉTATS À L'AUTRE.
- Toute autre garantie, expresse ou implicite, en ce qui a trait au produit et ses composants et accessoires, ou toute obligation/responsabilité de la part de la Société sont expressément exclues en vertu des présentes.
- La Compagnie n'assume et n'autorise personne à assumer, en son nom, toute responsabilité en ce qui a trait à la vente de ce produit Vermont Castings.
- Les garanties, telles qu'elles sont décrites dans le présent document, ne s'appliquent pas aux composants de cheminée ni à d'autres accessoires Vermont Castings Group utilisés conjointement avec l'installation de ce produit.
- Les dommages causés à l'unité tandis qu'elle est en transit ne sont pas couverts par la présente garantie, mais pourront être l'objet d'une réclamation contre le transporteur général. Communiquez avec le détaillant chez qui vous avez acheté votre foyer/poêle (n'utilisez pas l'appareil étant donné que cela pourrait annuler toute réclamation contre le transporteur).
- La Société n'engagera aucune responsabilité quant :
 - a) au refoulement de cheminée ou débordement causé par les conditions environnementales (arbres, édifices, toits, coteaux ou montagnes adjacents);
 - b) à une ventilation inadéquate ou une pression d'air négative causée par des systèmes mécaniques comme les fournaies, les ventilateurs, les sècheuses, etc.
- Cette garantie est nulle si :
 - a) le foyer a été utilisé dans une atmosphère contaminée par du chlore, du fluor ou tout autre produit chimique;
 - b) le foyer est assujéti à de longues périodes d'humidité ou de condensation;
 - c) des dommages sont causés au foyer, à la chambre de combustion, à l'échangeur de chaleur ou aux autres composants par de l'eau ou par la température qui est le résultat mais sans y être limité, d'une mauvaise installation de cheminée/ventilation;
 - d) toute altération ainsi que tout abus volontaire, accident ou mauvais usage du produit annule la présente garantie.

SI UN SERVICE SOUS GARANTIE EST REQUIS...

Communiquez avec votre détaillant Vermont Castings. Assurez-vous que vous avez votre garantie, votre reçu de caisse ainsi que le numéro de modèle/série de votre produit Vermont Castings Group. Si l'installateur est inconnu ou non-disponible pour vous fournir les pièces et services nécessaires, une liste de représentants autorisés Vermont Castings peut être consultée sur le site Internet www.vermontcastings.com

Canada

ENERGUIDE

Recherchez dans la brochure
les caractéristique de rendement
énergétique de foyer au gaz
Énergide

Selon CSA P.4.1-09

Caractéristiques d'efficacité

| Modèle | Caractéristiques Énergide Efficacité de foyer (%) | D.O.E (% de rendement énergétiquement annuel) |
|----------------|---|---|
| SDDVT Series | 64,6 | 66,5 |
| SDDVTCS Series | 64,6 | 66,5 |

NATIONAL
FIREPLACE
INSTITUTE



CERTIFIED
www.nficertified.org

Nous recommandons que nos appareils de chauffage au gaz soient installés et entretenus par des professionnels qui ont été accrédités aux É.-U. par le National Fireplace Institute® (NFI) comme étant des spécialistes du NFI en matière d'appareils de chauffage au gaz.

Vermont Castings Group

149 Cleveland Drive • Paris, Kentucky 40361
www.vermontcastingsgroup.com